

LiION
BATTERY TECHNOLOGY



EP14N2T
EP16CN2T
EP18CN2T
EP16N2T
EP18N2T
EP20N2T

EP16CN2
EP18CN2
EP16N2
EP18N2
EP20N2

KRACHTIG EN WENDBAAR

SPECIFICATIES

ELEKTRISCHE HEFTRUCKS 48V, 1,4 - 2,0 TON

CAT[®]

EÉN MET DE MACHINE

VELE GEAVANCEERDE FUNCTIONALITEITEN MAKEN HET RIJDEN EN HANTEREN VAN LASTEN EENVOUDIGER, STABIELER, VEILIGER EN ZELFS COMFORTABELER. BESTUURDERS VOELEN ZICH EÉN MET DEZE MACHINE, ZODAT ZE TEVREDEN, ZELFVERZEKERD EN UITERST PRODUCTIEF ZIJN.



De optionele 360° besturing zorgt voor een grotere behendigheid bij het keren. De heftruck kan omkeren en in de tegenovergestelde richting (180 °) wegrijden zonder eerst te stoppen en dit voorkomt tevens een onstabiele lasthantering (3 wiel).



Het Responsive Drive System (RDS) reageert op de snelheid waarmee het snelheidspedaal en de hydraulische bediening worden bediend. Alle acties verlopen soepel, inclusief het bochtgedrag, wegrijden en stoppen.



Het hydraulische systeem met lastdetectie past zich automatisch aan het lastgewicht aan om een precieze controle te behouden. Een passieve wiegcontrole houdt de automatische parkeerrem geactiveerd tijdens het heffen, waardoor de energie van het mastwiegen door het massa van de hele heftruck kan worden geabsorbeerd. De mast en de frictie-arme sideshifter minimaliseren wiegen, torderen en lawaai.



De verstelbare stoel en stuurkolom verzekeren een perfecte rij-positie voor bestuurders van allerlei statuur. Het zicht naar voren, achteren en zijwaarts is excellent dankzij een speciaal ontwerp van de hefcilinders, waarin de slangen en kettingen zoveel mogelijk zijn weggewerkt en geen obstakel meer vormen. De ergonomische bediening omvat onder meer een verstelbare armsteun met geïntegreerde vingertopbediening en een set comfortabel geplaatste pedalen.

LAGERE EXPLOITATIEKOSTEN

- Efficiënte motoren met een hoog toerentalbereik zorgen voor een betere precisie bij het accelereren, meer koppel bij lage snelheden en een lager energieverbruik.
- Volledig elektronische magneetremmen vergen minder onderhoud en zijn efficiënter met energie.
- Robuuste constructie en afgedichte componenten vereisen minder onderhoud.
- Duurzame slangen en hydraulische cilinderafdichtingen zijn bestand tegen hoge temperaturen, verwerking en slijtage.
- Ongehinderde toegang tot batterijcompartiment versnelt het onderhoud en het verwisselen van de batterij.
- Uitstekend afleesbaar en multifunctioneel kleurendisplay stimuleert correct gebruik en tijdig onderhoud van de truck.
- Modulair ontwerp vereenvoudigt de toevoeging of vervanging van onderdelen, inclusief beschermkooi en cabine opties.
- De optionele Li-ion batterijen voegen nog meer efficiency, gebruiks- en levensduur toe. Samen met het minimale onderhoud en de langere levensduur zorgt dat voor nog lagere Total Cost of Operation (TCO).

ONGEËVENAARDE PRODUCTIVITEIT

- *Responsive Drive System 2 (RDS2)* verbetert de tractie door de prestaties aan te passen op de snelheid waarmee het snelheidspedaal wordt ingetrap. Alle acties, inclusief stoppen en wegrijden, verlopen soepel.
- *Responsive Drive System 2 (RDS2)* past het gedrag van de mast voortdurend aan op de wijze waarop de bestuurder de hydrauliek bedient. Het stemt de functionaliteit, gevoeligheid en reactiesnelheid op elkaar af voor de best mogelijke bestuurderservaring.
- *PowerBurst* zorgt automatisch voor extra koppel om snelheid op een helling vast te houden of om sneller te accelereren, zelfs met zware lasten.
- Variabele stuurverhouding en stuurbechrachting worden continu aangepast aan de rijnsnelheid.
- Geavanceerde bochtenregeling coördineert de tweemotorig aangedreven voorwielen en de motor op de achteras om de bochtsnelheid te optimaliseren, neutraliseert snelle zijdelingse bewegingen van het contragewicht en voorkomt kantelen na een snel genomen bocht.
- Dubbel aangedreven '4-wielbesturing' met mogelijkheid om de wielen op de achteras met meer dan 100° te kunnen draaien maakt het mogelijk om onmiddellijk zijwaarts te rijden zonder eerst terug te sturen.
- Dankzij de optionele besturing van 360° kunnen de heftrucks in één vloeiende beweging omkeren zonder eerst te stoppen (3 wiel).
- De elektrische vergrendeling van het differentieel biedt meer grip en tractie op gladde oppervlakken door de voorwielen te blokkeren (wordt automatisch geactiveerd bij een krappe stuurhoek of door de bestuurder via een optioneel voetpedaal).
- Het optionele *SmoothFlow* hydraulische systeem past zich automatisch op het lastgewicht aan, zodat alle mast- en vorkbewegingen soepel en precies verlopen – hetzij afzonderlijk of gelijktijdig uitgevoerd.
- Truckacceleratie en hydraulische prestaties worden automatisch beperkt bij het heffen boven de 2 meter voor een stabiele, gecontroleerde lasthantering.

- Passieve wiegcontrole houdt de automatische parkeerrem geactiveerd tijdens heffen boven 3 meter, zodat de energie van het mastwiegen door het chassis kan worden geabsorbeerd.
- Hoogwaardig uitgevoerde masten en frictie-arme sidschifter minimaliseren wiegen, torderen en lawaai.
- Vooraf ingestelde ECO- en PRO instellingen kunnen worden geselecteerd voor verschillende bestuurders of taken. Daarnaast kunnen alle individuele parameters door een servicemonteur naar wens worden aangepast.

VEILIGHEID EN ERGONOMIE

- De toonaangevende *SilentRun+* hydraulische pompen(optie), de stille aandrijflijn en andere geluidsreducerende zaken bieden chauffeurs een comfortabele en stressvrije werkplek en een beter uitzicht rondom, zonder overlast voor burens en collega's.
- Een ruime verstelmogelijkheid van stoel en stuurkolom zorgen voor een comfortabele rijpositie en voor een uitstekend zicht rondom zonder te hoeven leunen
- Ruim bestuurderscompartiment biedt veel comfort en een eenvoudige toegang voor bestuurders van divers statuus.
- Naar bestuurder gericht smal dashboard, éénspaaks stuurwiel en verbeterde plaatsing van de cilinders voor vrij heffen maximaliseren het zicht naar voren, naar beneden en zijwaarts.
- Veerkracht geoptimaliseerde vingertopbediening op de verstelbare armluning zorgt voor een ergonomisch perfecte handpositie, een anatomische ondersteuning en een vrije beweging.
- Pedaalontwerp, -positie en -hoek verminderen vermoeidheid voor bestuurders van elke lengte en met elke voetmaat.
- De stuurknop keert automatisch terug naar de handige 8 uur positie terug, als de truck weer rechttuit rijdt. Zelfs als de wielen voorbij hun eindpositie zijn geforceerd.
- De optionele dubbele joystick scheidt functies zoals het openen van een klem om onbedoelde bewegingen te voorkomen. Deze optie is vooral handig als de vingertophendels te klein zijn om bedient te worden met dikke handschoenen (of met erg grote handen).
- *Palm Steering* (optie) biedt perfect zicht naar voren en een relaxte rijpositie met een bediening die weinig inspanning vraagt – ideaal bij een lange werkdag.
- Geluidsarme versnellingsbak verbetert de werkomgeving voor bestuurder en collega's.
- Het Presence Detection System+ omvat een automatische parkeerrem, een terugrolrem en - als de bestuurder niet op zijn plek zit – een blokkering van alle rij- en hydraulische functies.
- Een optioneel knipperend remlicht waarschuwt anderen voor een vertraging wanneer het snelheidspedaal wordt losgelaten. Het knipperlicht wordt een continu licht als het rempedaal wordt ingedrukt.
- Veiligheidslichten zijn als optie verkrijgbaar, zoals op de vloer geprojecteerde rode lijnen rondom de heftruck of geprojecteerde rode of blauwe stippen (voor en/of achter) die voetgangers waarschuwen voor de naderende heftruck.

STANDAARD UITRUSTING EN OPTIES

	3 WIEL 48V						4 WIEL 48V				
	EP14N2T	EP16CN2T	EP18CN2T	EP16N2T	EP18N2T	EP20N2T	EP16CN2	EP18CN2	EP16N2	EP18N2	EP20N2
ALGEMEEN											
3- en 4-wielig chassis, 48 volt, voorwielaandrijving	●	●	●	●	●	●	●	●	●	●	●
De bestuurder heeft de keuze uit een zuinige of een extra krachtige modus, resp. ECO en PRO	●	●	●	●	●	●	●	●	●	●	●
Multifunctioneel kleurendisplay (urenteller, ontlastingsmeter, ...)	●	●	●	●	●	●	●	●	●	●	●
Vergrendeling hefmasthelling en vergrendeling hydrauliek tijdens het rijden / PDS	●	●	●	●	●	●	●	●	●	●	●
Kantelbare stuurkolom	●	●	●	●	●	●	●	●	●	●	●
Volledig elektrische remmen	●	●	●	●	●	●	●	●	●	●	●
Zijluik in accucompartiment en ruim openende accucap	●	●	●	●	●	●	●	●	●	●	●
SST-systeem (Seat Switch Timeout - tijdslimiet stoelschakelaar: alle functies worden gedeactiveerd – de truck gaat in 'stopmodus' en de parkeerrem wordt automatisch aangetrokken)	●	●	●	●	●	●	●	●	●	●	●
Standaard veiligheidsdak	●	●	●	●	●	●	●	●	●	●	●
Instellen en diagnosticeren via Trucktool	●	●	●	●	●	●	●	●	●	●	●
Dubbele joystick	○	○	○	○	○	○	○	○	○	○	○
<i>Palm Steering</i>	○	○	○	○	○	○	○	○	○	○	○
Zijdelingse toegang tot chassis voor snelle accuvervang	○	○	○	○	○	○	○	○	○	○	○
In chassis geïntegreerde rollenbaan (VOOR ACCUVERVANGING)	○	○	○	○	○	○	○	○	○	○	○
Frame in speciale (RAL) kleur	○	○	○	○	○	○	○	○	○	○	○
AANDRIJVING											
Loodzuur batterij	○	○	○	○	○	○	○	○	○	○	○
Li-ion batterij*	○	○	○	○	○	○	○	○	○	○	○
HYDRAULISCH											
Vingertopbediening op verstelbare armsteun voor hydraulische systeem met 3 ventielen	●	●	●	●	●	●	●	●	●	●	●
Optioneel 4e en 5e hydraulisch ventiel	○	○	○	○	○	○	○	○	○	○	○
Hendel voor handmatige bediening hydraulisch systeem	○	○	○	○	○	○	○	○	○	○	○
Hydraulische accumulator voor soepeler vervoer van lasten over ruwe oppervlakken	○	○	○	○	○	○	○	○	○	○	○
<i>SilentRun+</i> hydraulische pompen	○	○	○	○	○	○	○	○	○	○	○
MAST, LEPELS EN ONDERSTEL											
Laststeun	●	●	●	●	●	●	●	●	●	●	●
Stabiliteitssysteem Passive Sway Control voor masten die hoog moeten heffen	●	●	●	●	●	●	●	●	●	●	●
Enkelvoudige, dubbelvoudige of drievoudige mast, van 3 tot 7 m	○	○	○	○	○	○	○	○	○	○	○
Lepels 900 - 2000 mm	○	○	○	○	○	○	○	○	○	○	○
Sideshifter B = 920 mm	○	○	○	○	○	○	○	○	○	○	○
Geïntegreerde sideshifter B = 920 mm	○	○	○	○	○	○	○	○	○	○	○
Geïntegreerde lepelpositionering met sideshift	○	○	○	○	○	○	○	○	○	○	○
Lastindicator, in stappen van 50 kg	○	○	○	○	○	○	○	○	○	○	○
Vermogensreductie vanaf masten van 2 tot 3,5 m (standaard op hogere masten)	○	○	○	○	○	○	○	○	○	○	○
BEDIENINGSELEMENTEN RIJDEN EN HEFFEN											
Variabele snelheidsregeling op alle hydraulische functies	●	●	●	●	●	●	●	●	●	●	●
Curve Control (bochtensnelheidsregeling)	●	●	●	●	●	●	●	●	●	●	●
Rijrichtingkeuze op armsteun	●	●	●	●	●	●	●	●	●	●	●
Elektrische vergrendeling differentieel	○	○	○	○	○	○	○	○	○	○	○
Automatische centrering van de last met toets F2 op de controller met vingertopbediening	○	○	○	○	○	○	○	○	○	○	○
Centrering van de tweede functie Geheugen voor twee hoekstanden	○	○	○	○	○	○	○	○	○	○	○
Hendel voor rijrichtingkeuze aan stuurkolom	○	○	○	○	○	○	○	○	○	○	○
Systeem met twee pedalen - vooruit en achteruit	○	○	○	○	○	○	○	○	○	○	○
Dodemanspedaal	○	○	○	○	○	○	○	○	○	○	○

STANDAARD UITRUSTING EN OPTIES (VERVOLG)

	3 WIEL 48V						4 WIEL 48V				
	EP14N2T	EP16CN2T	EP18CN2T	EP16N2T	EP18N2T	EP20N2T	EP16CN2	EP18CN2	EP16N2	EP18N2	EP20N2
ELEKTRICITEIT											
Ledwerklampen, 2 voorzijde en 1 achterzijde	●	●	●	●	●	●	●	●	●	●	●
Automatisch achterruitlicht	●	●	●	●	●	●	●	●	●	●	●
Automatische lichtschakelaar	○	○	○	○	○	○	○	○	○	○	○
Oranje knipperlicht	○	○	○	○	○	○	○	○	○	○	○
Wegverlichtingsset	○	○	○	○	○	○	○	○	○	○	○
Elektronisch intelligent achteruitrijalarm	○	○	○	○	○	○	○	○	○	○	○
"Blue Point"-veiligheidslamp, aan achter- en/of voorzijde	○	○	○	○	○	○	○	○	○	○	○
Rode lijn veiligheidslichten, aan de zijkanten	○	○	○	○	○	○	○	○	○	○	○
Toegang met pincodebeveiliging	○	○	○	○	○	○	○	○	○	○	○
USB-aansluiting van 5 V, output 2 x 2,5 A (max. 4.4A)	○	○	○	○	○	○	○	○	○	○	○
Elektrische voeding van 240W, 12V voor toebehoren	○	○	○	○	○	○	○	○	○	○	○
VEILIGHEIDSDAK EN CABINE											
Grammer MSG65 vinyl met stoelriemschakelaar	●	●	●	●	●	●	●	●	●	●	●
Grammer MSG65 of MSG75 met opties vinyl / textiel / stoelverwarming / armsteunverlenging / armsteun (MSG65)	○	○	○	○	○	○	○	○	○	○	○
Draaistoel	○	○	○	○	○	○	○	○	○	○	○
Plexiglas dak	○	○	○	○	○	○	○	○	○	○	○
Paneelcabine: voorruit met ruitenwisser + dak met opening voor zicht op last	○	○	○	○	○	○	○	○	○	○	○
Paneelcabine: Economy. Voorruit zonder ruitenwisser, plexiglas dak	○	○	○	○	○	○	○	○	○	○	○
Paneelcabine met stalen deuren	○	○	○	○	○	○	○	○	○	○	○
Paneelcabine met beschermrooster achterzijde	○	○	○	○	○	○	○	○	○	○	○
Pvc-deuren	○	○	○	○	○	○	○	○	○	○	○
Cabineverwarming	○	○	○	○	○	○	○	○	○	○	○
Interieurpakket, inclusief radio met speakers, dakbekleding, leeslamp.	○	○	○	○	○	○	○	○	○	○	○
Deluxe-cabine, inclusief voorruit met ruitenwisser, dak, stalen deuren, verwarming en binnenbekleding.	○	○	○	○	○	○	○	○	○	○	○
Achteruitkijkspiegel, standaard / buitenzijde / breed blikveld	○	○	○	○	○	○	○	○	○	○	○
Documenthouder - A4	○	○	○	○	○	○	○	○	○	○	○
Kunststof kluisje	○	○	○	○	○	○	○	○	○	○	○
Zonnescherm	○	○	○	○	○	○	○	○	○	○	○
Houders voor toebehoren	○	○	○	○	○	○	○	○	○	○	○
RAM-Mounts montagekogel, D-serie	○	○	○	○	○	○	○	○	○	○	○
RAM-Mounts computersteun, C-serie	○	○	○	○	○	○	○	○	○	○	○
RAM-Mounts scannerhouder, C-serie	○	○	○	○	○	○	○	○	○	○	○
Poederbrandblusser	○	○	○	○	○	○	○	○	○	○	○
Smal veiligheidsdak voor werk in nauwe stellingpaden	○	○	○	○	○	○	○	○	○	○	○
BANDEN											
Robuuste luchtbanden	●	●	●	●	●	●	●	●	●	●	●
Massieve niet-strepende banden	○	○	○	○	○	○	○	○	○	○	○
MILIEU											
Hydrauliekolie voor hete omgevingen, VG46	○	○	○	○	○	○	○	○	○	○	○
Hydrauliekolie voor koude omgevingen, VG15	○	○	○	○	○	○	○	○	○	○	○
Hydrauliekolie voor voedingsmiddelentoevoeringen	○	○	○	○	○	○	○	○	○	○	○
Biologisch afbreekbare olie	○	○	○	○	○	○	○	○	○	○	○
Optie voor vriesruimten, (tot -35 °C)	○	○	○	○	○	○	○	○	○	○	○

Kenmerken		
1.1	Fabrikant naam	
1.2	Model type aanduiding	
1.3	Aandrijving: (elektrisch, diesel, benzine, LPG)	
1.4	Besturing: (bestuurder meelappend, staand, zittend)	
1.5	Laadvermogen	Q (kg)
1.6	Lastzwaartepunt afstand	c (mm)
1.8	Lastafstand vanaf hart vooras	x (mm)
1.9	Wielbasis	y (mm)
Gewicht		
2.1	Truck Gewicht, onbeladen inclusief batterij (simplex mast, laagste hefhoogte)	kg
2.2	Asbelasting beladen met max. belading, voor/achter (simplex mast, laagste hefhoogte)	kg
2.3	Asbelasting onbeladen, voor/achter (simplex mast, laagste hefhoogte)	kg
Wielen, aandrijving en transmissie		
3.1	Banden: V=massief rubber, L=lucht, SE=vol rubber - voor/achter	
3.2	Afmetingen banden, voor	pcm/ (mm)
3.3	Afmetingen banden, achter	
3.5	Aantal wielen, voor/achter (x = aangedreven)	
3.6	Spoorbreedte (op hartlijn banden), voor	b10 (mm)
3.7	Spoorbreedte (op hartlijn banden), achter	b11 (mm)
Afmetingen		
4.1	Mastneiging voorover/achterover	α/β °
4.2	Hoogte met ingeschoven mast (zie tabellen)	h1 (mm)
4.3	Vrije heffing	h2 (mm)
4.4	Hefhoogte (zie tabellen)	h3 (mm)
4.5	Totale hoogte met uitgeschoven mast	h4 (mm)
4.7	Hoogte tot bovenkant beschermrek	h6 (mm)
4.8	Zithoogte	h7 (mm)
4.12	Hoogte sleepkoppeling	h10 (mm)
4.19	Totale lengte	l1 (mm)
4.20	Lengte tot voorkant vorken (inclusief vorkdikte)	l2 (mm)
4.21	Totale breedte	b1/b2 (mm)
4.22	Afmetingen vork (dikte x breedte x lengte)	s / e / l (mm)
4.23	Vorkenbord DIN 15 173 A/B/nee	
4.24	Breedte vorkenbord	b3 (mm)
4.31	Bodemvrijheid onder mast, beladen	m1 (mm)
4.32	Bodemvrijheid, midden wielbasis, beladen (vorken omlaag)	m2 (mm)
4.33	Gangpadbreedte bij pallet 1000 x 1200 mm, dwars	Ast (mm)
4.34a	Gangpadbreedte bij pallet 800 x 1200 mm overlans	
4.35	Buitenste draaistraal	Wa (mm)
4.36	Afstand draaicirkel centrum tot hartlijn truck	b13 (mm)
Uitvoering		
5.1	Rijdsnelheid, beladen/onbeladen	km/h
5.2	Hefsnelheid, beladen/onbeladen	m/s
5.3	Daalsnelheid, beladen/onbeladen	m/s
5.5	Trekkkracht aan de haak, beladen/onbeladen	N
5.6	Maximum trekkkracht, beladen/onbeladen	N
5.7	Helling, beladen/onbeladen	%
5.8	Maximum helling, beladen/onbeladen	%
5.9	Acceleratie tijd (10 m), beladen/onbeladen	s
5.10	Voetrem (mechanisch / hydraulisch / elektrisch / pneumatisch)	
Elektromotoren		
6.1	Rijmotor vermogen (60 min.)	kW
6.2	Pompmotor vermogen (15% werkcyclus)	kW
6.3	Batterij, DIN 43 531/35/36 A/B/C/nee	
6.4	Batterij voltage / capaciteit bij 5-urige ontlading	V/Ah
6.5	Batterij gewicht	kg
6.6a	Energieverbruik volgens EN 16796 cyclus	kWh/h
Diversen		
8.1	Type rijbesturing	AC
8.2	Maximale werkdruk voor hulpstukken	bar
8.3	Olietoevoer voor hulpstukken	l/min
8.4	Geluidsniveau op oorhoogte chauffeur volgens EN 12 053	dB(A)
8.5	Ontwerp sleepkoppeling / DIN-type, ref.	

Cat Lift Trucks	Cat Lift Trucks	Cat Lift Trucks	Cat Lift Trucks	Cat Lift Trucks	Cat Lift Trucks
EP14N2T	EP16CN2T	EP18CN2T	EP16N2T	EP18N2T	EP20N2T
Elektrisch	Elektrisch	Elektrisch	Elektrisch	Elektrisch	Elektrisch
Zittend	Zittend	Zittend	Zittend	Zittend	Zittend
1400	1600	1800	1600	1800	2000
500	500	500	500	500	500
343	343	343	343	343	358
1320	1320	1320	1428	1428	1428
2790	2966	3156	2949	3119	3342
3688/502	4015/551	4351/605	4020/529	4333/586	4711/631
1394/1396	1393/1573	1401/1754	1476/1474	1471/1649	1509/1833
SE	SE	SE	SE	SE	SE
18x7-8	18x7-8	18x7-8	18x7-8	18x7-8	200/50-10
140/55-9	140/55-9	140/55-9	140/55-9	140/55-9	140/55-9
2 x / 2	2 x / 2	2 x / 2	2 x / 2	2 x / 2	2 x / 2
930	930	930	930	930	938
174	174	174	174	174	174
5/7.5	5/7.5	5/7.5	5/7.5	5/7.5	5/7.5
2125	2125	2125	2125	2125	2125
80	80	80	80	80	80
3290	3290	3290	3290	3290	3290
4335	4335	4335	4335	4335	4335
2050	2050	2050	2050	2050	2050
1035	1035	1035	1035	1035	1035
540	540	540	540	540	540
2996	2996	2996	3104	3104	3119
1846	1846	1846	1954	1954	1969
1090	1090	1090	1090	1090	1140
35x100x1150	35x100x1150	35x100x1150	35x100x1150	35x100x1150	35x100x1150
2A	2A	2A	2A	2A	2A
920	920	920	920	920	920
95	95	95	95	95	95
95	95	95	95	95	95
3173	3173	3173	3281	3281	3295
3296	3296	3296	3404	3404	3419
1502	1502	1502	1610	1610	1610
0	0	0	0	0	0
16/16	16/16	16/16	16/16	16/16	16/16
0.55/0.62	0.52/0.62	0.46/0.62	0.52/0.62	0.46/0.62	0.42/0.62
0.56/0.56	0.56/0.56	0.56/0.56	0.56/0.56	0.56/0.56	0.56/0.56
4900/5200	4900/5200	4800/5100	4900/5200	4800/5100	4700/5100
15000/15300	14900/15200	14900/15200	14900/15200	14900/15200	14800/15200
16/26	15/25	13/23	15/25	13/23	12/21
27/35	27/35	26/35	27/35	26/35	24/35
4.0/3.8	4.1/3.8	4.2/3.8	4.1/3.8	4.2/3.8	4.3/3.9
Elektrisch	Elektrisch	Elektrisch	Elektrisch	Elektrisch	Elektrisch
2x5.5	2x5.5	2x5.5	2x5.5	2x5.5	2x5.5
10	10	10	10	10	10
DIN 43531 A/no	DIN 43531 A/no	DIN 43531 A/no	DIN 43531 A/no	DIN 43531 A/no	DIN 43531 A/no
500-625	500-625	500-625	625-750	625-750	625-750
679	679	679	812	812	812
3.7	3.9	4.2	3.9	4.2	4.5
AC	AC	AC	AC	AC	AC
210	210	210	210	210	210
30	30	30	30	30	30
65	65	65	65	65	65
DIN15170-H	DIN15170-H	DIN15170-H	DIN15170-H	DIN15170-H	DIN15170-H

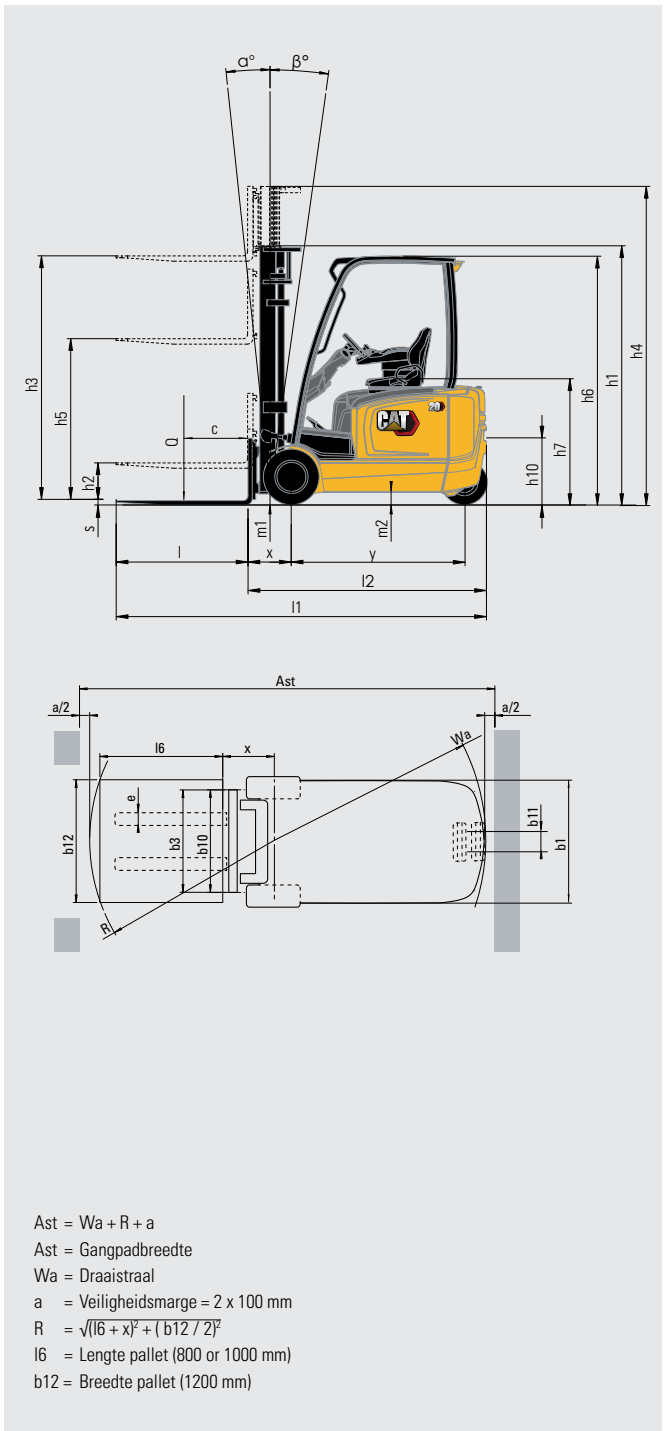

Kenmerken		
1.1	Fabrikant naam	
1.2	Model type aanduiding	
1.3	Aandrijving: (elektrisch, diesel, benzine, LPG)	
1.4	Besturing: (bestuurder meelopen, staand, zittend)	
1.5	Laadvermogen	Q (kg)
1.6	Lastzwaartepunt afstand	c (mm)
1.8	Lastafstand vanaf hart vooras	x (mm)
1.9	Wielbasis	y (mm)
Gewicht		
2.1	Truck Gewicht, onbeladen inclusief batterij (simplex mast, laagste hefhoogte)	kg
2.2	Asbelasting beladen met max. belading, voor/achter (simplex mast, laagste hefhoogte)	kg
2.3	Asbelasting onbeladen, voor/achter (simplex mast, laagste hefhoogte)	kg
Wielen, aandrijving en transmissie		
3.1	Banden: V=massief rubber, L=lucht, SE=vol rubber - voor/achter	
3.2	Afmetingen banden, voor	pcm/ (mm)
3.3	Afmetingen banden, achter	
3.5	Aantal wielen, voor/achter (x = aangedreven)	
3.6	Spoorbreedte (op hartlijn banden), voor	b10 (mm)
3.7	Spoorbreedte (op hartlijn banden), achter	b11 (mm)
Afmetingen		
4.1	Mastneiging voorover/achterover	α/β °
4.2	Hoogte met ingeschoven mast (zie tabellen)	h1 (mm)
4.3	Vrije heffing	h2 (mm)
4.4	Hefhoogte (zie tabellen)	h3 (mm)
4.5	Totale hoogte met uitgeschoven mast	h4 (mm)
4.7	Hoogte tot bovenkant beschermrek	h6 (mm)
4.8	Zithoogte	h7 (mm)
4.12	Hoogte sleepkoppeling	h10 (mm)
4.19	Totale lengte	l1 (mm)
4.20	Lengte tot voorkant vorken (inclusief vorkdikte)	l2 (mm)
4.21	Totale breedte	b1/b2 (mm)
4.22	Afmetingen vork (dikte x breedte x lengte)	s / e / l (mm)
4.23	Vorkenbord DIN 15 173 A/B/nee	
4.24	Breedte vorkenbord	b3 (mm)
4.31	Bodemvrijheid onder mast, beladen	m1 (mm)
4.32	Bodemvrijheid, midden wielbasis, beladen (vorken omlaag)	m2 (mm)
4.33	Gangpadbreedte bij pallet 1000 x 1200 mm, dwars	Ast (mm)
4.34a	Gangpadbreedte bij pallet 800 x 1200 mm overlans	Ast (mm)
4.35	Buitenste draaistraal	Wa (mm)
4.36	Afstand draaicirkel centrum tot hartlijn truck	b13 (mm)
Uitvoering		
5.1	Rijsnelheid, beladen/onbeladen	km/h
5.2	Hefsnelheid, beladen/onbeladen	m/s
5.3	Daalsnelheid, beladen/onbeladen	m/s
5.5	Trekkracht aan de haak, beladen/onbeladen	N
5.6	Maximum trekkracht, beladen/onbeladen	N
5.7	Helling, beladen/onbeladen	%
5.8	Maximum helling, beladen/onbeladen	%
5.9	Acceleratie tijd (10 m), beladen/onbeladen	s
5.10	Voetrem (mechanisch / hydraulisch / elektrisch / pneumatisch)	
Elektromotoren		
6.1	Rijmotor vermogen (60 min.)	kW
6.2	Pompmotor vermogen (15% werkcyclus)	kW
6.3	Batterij, DIN 43 531/35/36 A/B/C/nee	
6.4	Batterij voltage / capaciteit bij 5-urige ontlading	V/Ah
6.5	Batterij gewicht	kg
6.6a	Energieverbruik volgens EN 16796 cyclus	kWh/h
Diversen		
8.1	Type rijbesturing	AC
8.2	Maximale werkdruk voor hulpstukken	bar
8.3	Olietoever voor hulpstukken	l/min
8.4	Geluidsniveau op oorhoogte chauffeur volgens EN 12 053	dB(A)
8.5	Ontwerp sleepkoppeling / DIN-type, ref.	

	Cat Lift Trucks EP16CN2	Cat Lift Trucks EP18CN2	Cat Lift Trucks EP16N2	Cat Lift Trucks EP18N2	Cat Lift Trucks EP20N2
	Elektrisch	Elektrisch	Elektrisch	Elektrisch	Elektrisch
	Zittend	Zittend	Zittend	Zittend	Zittend
	1600	1800	1600	1800	2000
	500	500	500	500	500
	343	343	343	343	358
	1394	1394	1502	1502	1502
	2944	3114	2957	3097	3287
	3990/554	4311/603	4008/550	4295/603	4668/620
	1422/1522	1422/1692	1510/1448	1484/1613	1525/1762
	SE	SE	SE	SE	SE
	18x7-8	18x7-8	18x7-8	18x7-8	200/50-10
	16x6-8	16x6-8	16x6-8	16x6-8	16x6-8
	2 x / 2	2 x / 2	2 x / 2	2 x / 2	2 x / 2
	930	930	930	930	938
	898	898	898	898	898
	5/7.5	5/7.5	5/7.5	5/7.5	5/7.5
	2125	2125	2125	2125	2125
	80	80	80	80	80
	3290	3290	3290	3290	3290
	4335	4335	4335	4335	4335
	2050	2050	2050	2050	2050
	1035	1035	1035	1035	1035
	520	520	520	520	520
	3152	3152	3260	3260	3275
	2002	2002	2110	2110	2125
	1090	1090	1090	1090	1140
	35x100x1150	35x100x1150	35x100x1150	35x100x1150	35x100x1150
	2A	2A	2A	2A	2A
	920	920	920	920	920
	95	95	95	95	95
	95	95	95	95	95
	3333	3333	3441	3441	3455
	3456	3456	3564	3564	3579
	1662	1662	1770	1770	1770
	0	0	0	0	0
	17/17	17/17	17/17	17/17	17/17
	0.52/0.62	0.46/0.62	0.52/0.62	0.46/0.62	0.42/0.62
	0.56/0.56	0.56/0.56	0.56/0.56	0.56/0.56	0.56/0.56
	4900/5200	4800/5100	4900/5200	4800/5100	4700/5100
	14900/15200	14900/15200	15000/15300	14900/15200	14800/15200
	15/25	14/23	15/26	14/23	12/21
	27/35	26/35	27/35	26/35	24/35
	4.1/3.8	4.2/3.8	4.0/3.8	4.2/3.8	3.9/4.4
	Elektrisch	Elektrisch	Elektrisch	Elektrisch	Elektrisch
	2x5.5	2x5.5	2x5.5	2x5.5	2x5.5
	10	10	10	10	10
	DIN 43531 A/no	DIN 43531 A/no	DIN 43531 A/no	DIN 43531 A/no	DIN 43531 A/no
	500-625	500-625	625-750	625-750	625-750
	679	679	679	812	812
	3.9	4.2	3.9	4.2	4.5
	AC	AC	AC	AC	AC
	210	210	210	210	210
	30	30	30	30	30
	65	65	65	65	65
	DIN15170-H	DIN15170-H	DIN15170-H	DIN15170-H	DIN15170-H

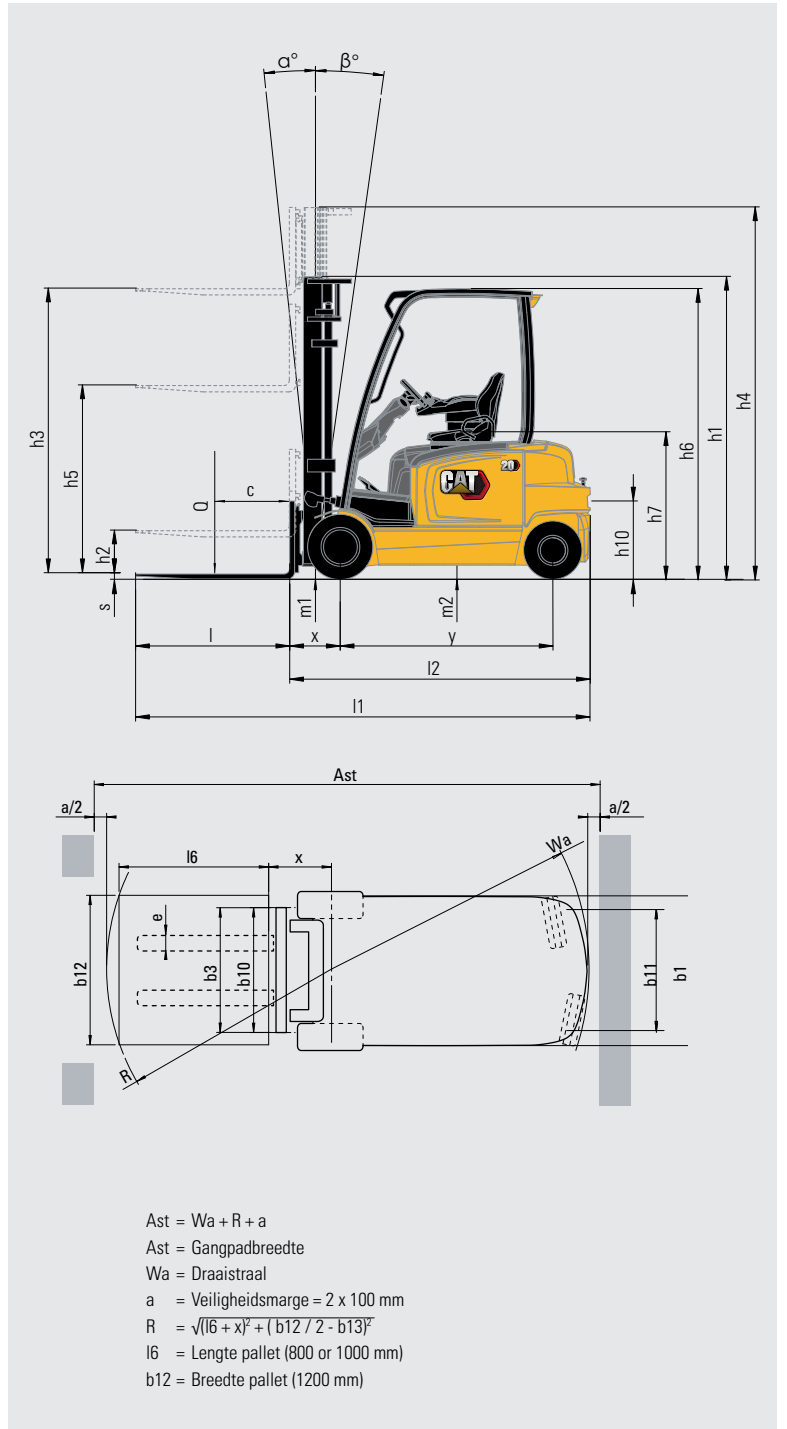

Mast Type	STD				CABINE		
	h3 mm	h1 mm	h4 mm	h2/h5 mm	Neighoek (voo-ach)	Neighoek (voo-ach)	
Simplex	2000**	1480*	3045	80	5 / 6	-	
	2560**	1760*	3605	80	5 / 6	5 / 5	
	2760**	1860*	3805	80	5 / 7,5	5 / 6	
	3000	1980*	4045	80	5 / 7,5	5 / 6	
	3290	2125	4335	80	5 / 7,5	5 / 7,5	
	3530**	2245	4575	80	5 / 7,5	5 / 7,5	
	3720	2385	4765	80	5 / 7,5	5 / 7,5	
	4090	2570	5135	80	5 / 7,5	5 / 7,5	
	4480	2775	5525	80	5 / 5	5 / 5	
	5000	3035	6045	80	5 / 5	5 / 5	
	5500	3285	6545	80	5 / 3,5	5 / 3,5	
	6000	3535	7045	80	5 / 3,5	5 / 3,5	
	Duplex	2800**	1880*	3845	835	5 / 6	5 / 6
		3000	1980*	4045	935	5 / 6	5 / 6
3295		2125	4340	1080	5 / 6	5 / 6	
3515**		2245	4560	1200	5 / 6	5 / 6	
3700		2385	4745	1340	5 / 6	5 / 6	
4030		2570	5075	1525	5 / 6	5 / 6	
Triplex	3710	1780*	4755	735	5 / 6	5 / 3,5	
	4010	1880*	5055	835	5 / 6	5 / 3,5	
	4310	1980*	5355	935	5 / 6	5 / 5	
	4750	2125	5795	1080	5 / 6	5 / 5	
	5090	2245	6135	1200	5 / 3,5	5 / 3,5	
	5490	2385	6535	1340	5 / 3,5	5 / 3,5	
	5990	2570	7035	1525	5 / 3,5	5 / 3,5	
	6490	2830	7535	1785	5 / 3,5	5 / 3,5	
	7000	3035	8045	1990	5 / 3,5	5 / 3,5	

* Lager dan dak beschermkooi

**CSM

Batterij afmetingen

Batterij voltage	V
Capaciteit bij 5 uur ontlading	Ah
Batterij gewicht, Min.	kg
Batterij gewicht, Max.	kg
Batterij box afmetingen	
Lengte	mm
Breedte	mm
Hoogte	mm
Afmetingen batterij compartiment	
Lengte	mm
Breedte	mm
Hoogte	mm

* Met batterij verwisselsysteem

EP14N2T	EP16CN2T	EP18CN2T	EP16N2T	EP18N2T	EP20N2T
Q@ c=500mm kg	Q@ c=500mm kg	Q@ c=500mm kg	Q@ c=500mm kg	Q@ c=500mm kg	Q@ c=500mm kg
1400	1600	1800	1600	1800	2000
1400	1600	1800	1600	1800	2000
1400	1600	1800	1600	1800	2000
1400	1600	1800	1600	1800	2000
1400	1600	1800	1600	1800	2000
1400	1600	1800	1600	1800	2000
1400	1600	1800	1600	1800	2000
1400	1600	1800	1600	1800	2000
1350	1550	1750	1575	1775	2000
1300	1475	1675	1525	1700	1925
1250	1425	1600	1475	1650	1850
1200	1375	1450	1425	1500	1775
1400	1600	1800	1600	1800	2000
1400	1600	1800	1600	1800	2000
1400	1600	1800	1600	1800	2000
1400	1600	1800	1600	1800	2000
1350	1550	1750	1575	1775	2000
1400	1600	1800	1600	1800	2000
1400	1600	1800	1600	1800	2000
1400	1600	1800	1600	1800	2000
1400	1600	1800	1600	1800	2000
1350	1600	1700	1550	1800	2000
1275	1450	1650	1550	1750	1925
1225	1400	1650	1500	1700	1900
1175	1350	1600	1400	1600	1750
1125	1350	1350	1350	1400	1650
1100	1100	1100	1100	1100	1350

EP16CN2	EP18CN2	EP16N2	EP18N2	EP20N2
Q@ c=500mm kg	Q@ c=500mm kg	Q@ c=500mm kg	Q@ c=500mm kg	Q@ c=500mm kg
1600	1800	1600	1800	2000
1600	1800	1600	1800	2000
1600	1800	1600	1800	2000
1600	1800	1600	1800	2000
1600	1800	1600	1800	2000
1600	1800	1600	1800	2000
1600	1800	1600	1800	2000
1600	1800	1600	1800	2000
1600	1800	1600	1800	2000
1600	1800	1600	1800	2000
1525	1725	1600	1775	1950
1475	1650	1550	1725	1875
1225	1225	1500	1500	1825
1600	1800	1600	1800	2000
1600	1800	1600	1800	2000
1600	1800	1600	1800	2000
1600	1800	1600	1800	2000
1600	1800	1600	1800	2000
1600	1800	1600	1800	2000
1600	1800	1600	1800	2000
1600	1800	1600	1800	2000
1600	1800	1600	1800	2000
1600	1800	1600	1800	2000
1600	1800	1600	1800	2000
1600	1800	1600	1800	2000
1550	1700	1600	1750	1925
1500	1600	1550	1700	1900
1400	1600	1450	1625	1800
1350	1400	1400	1400	1600
1100	1100	1100	1100	1300

Mast opties en capaciteiten

- h1 Hoogte met ingeschoven mast
- h2 Standaard vrije heffing
- h3 Max. vorkhoogte
- h4 Hoogte met uitgeschoven mast
- h5 Extra vrije heffing
- Q Capaciteit
- c Lastzwaartepunt

Vermogen bij verschillende lastzwaartepunten

Simplex - h3 = 3700mm

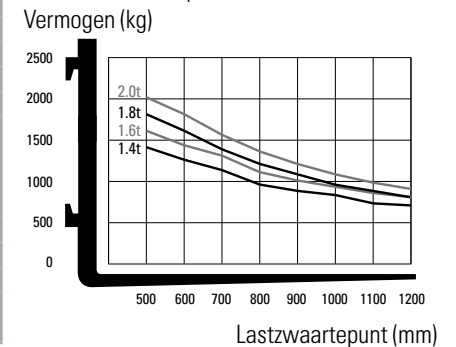

EP14N2T	EP16CN2T	EP18CN2T	EP16N2T	EP18N2T	EP20N2T
48	48	48	48	48	48
500 / 625	500 / 625	500 / 625	625 / 750	625 / 750	625 / 750
679 / 812	679 / 812	679 / 812	812 / 900	812 / 900	812 / 900
1000 / 1000	1000 / 1000	1000 / 1000	1160 / 1160	1160 / 1160	1160 / 1160
522	522	522	630	630	630
830 / 1006	830 / 1006	830 / 1006	830 / 1006	830 / 1006	830 / 1006
627	627	627	627	627	627
532	532	532	640	640	640
850 / 1018	850 / 1018	850 / 1018	850 / 1018	850 / 1018	850 / 1018
690 / 660*	690 / 660*	690 / 660*	690 / 660*	690 / 660*	690 / 660*

EP16CN2	EP18CN2	EP16N2	EP18N2	EP20N2
48	48	48	48	48
500 / 625	500 / 625	625 / 750	625 / 750	625 / 750
679 / 812	679 / 812	812 / 900	812 / 900	812 / 900
1000 / 1000	1000 / 1000	1160 / 1160	1160 / 1160	1160 / 1160
522	522	630	630	630
830 / 1006	830 / 1006	830 / 1006	830 / 1006	830 / 1006
627	627	627	627	627
532	532	640	640	640
850 / 1018	850 / 1018	850 / 1018	850 / 1018	850 / 1018
690 / 660*	690 / 660*	690 / 660*	690 / 660*	690 / 660*

LI-ION BATTERIJEN

TIJD OM OVER TE STAPPEN?



Lithium-ion (Li-ion) batterijen zijn verkrijgbaar in het assortiment elektrische Cat®-vorkheftrucks en magazijntrucks. Hoewel loodzuur batterijen een populaire keuze blijven voor onze klanten en nog steeds veel te bieden hebben, kunnen Li-ion op sommige vlakken andere voordelen bieden.

Wellicht de meest merkbare verandering bij het overstappen op Li-ion, is het ontbreken van de batterijwissel. In plaats van deze wissel, kan er tijdens een korte pauze gewoon gebruik gemaakt worden van een snellader, zodat dezelfde batterij 24/7 ingezet kan worden. Dit gemak, samen met andere voordelen op het gebied van efficiëntie, milieu en veiligheid, maakt Li-ion tot een zeer aantrekkelijk alternatief.



LANGERE
LEVENSDUUR



HOGERE
EFFICIËNTIE



LANGERE
INZET

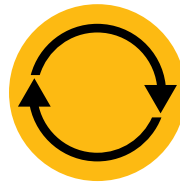

CONSISTENT HOGE
PRESTATIES



SNELLER
OPLADEN



GEEN
BATTERIJWISSEL



GEEN DAGELIJKS
ONDERHOUD



INGEBOUWDE
BESCHERMING

Cat Li-ion voordelen ten opzichte van loodzuur batterijen

Li-ion is een mogelijke investering die moet worden doorgerekend op basis van besparingen op energie, apparatuur, arbeid en uitvaltijd.

- **Langere levensduur** – 3 tot 4 maal de levensduur van een loodzuur batterij – verlaagt de investering in batterijen
- **Zuiniger met energie** – de energieverliezen tijdens opladen en ontladen zijn tot 30% lager, dus een lager energieverbruik
- **Langere inzetduur** – dankzij de efficiëntere batterijprestaties en de mogelijkheid om tussentijds op te kunnen laden zonder de batterij te beschadigen of de levensduur te verkorten.
- **Continu hoge prestaties** – met een constantere spanningscurve - zorgen voor een hogere productiviteit van de truck, zelfs aan het einde van de ploegendienst
- **Sneller opladen** – volledig opgeladen in slechts 1 uur met de snelste opladerversie
- **Geen batterijwissel** – snel tussentijds opladen – in slechts 15 minuten meerdere uren extra inzetduur – maakt een doorlopende inzet mogelijk met slechts één batterij, waardoor men kan besparen op de aanschaf en opslag van extra exemplaren.
- **Geen dagelijks onderhoud nodig** – tijdens het opladen blijft de batterij in de truck. Water bijvullen of elektrolyten controleren behoort tot het verleden.
- **Geen gasvorming** – of verspilling van zuren – u bespaart op ruimte, apparatuur en exploitatiekosten want een aparte laadruimte of ventilatiesysteem zijn niet meer nodig
- **Ingebouwde bescherming** – het intelligente batterijmanagementsysteem (BMS) voorkomt automatisch overmatig ontladen of opladen, teveel spanning of opwarming en voorkomt daardoor misbruik

Er zijn batterijen en opladers in verschillende capaciteiten verkrijgbaar. Uw dealer kan de meest geschikte combinatie bepalen. Vraag uw dealer ook naar de optionele garantie van 5 jaar, met jaarlijkse controles, voor extra gemoedsrust.

info@catlifttruck.com | www.catlifttruck.com

CDuSC2240(06/23) © 2023 MLE B.V. (KvK-nummer 33274459). Alle rechten voorbehouden. "CAT, CATERPILLAR, LET'S DO THE WORK hun respectievelijke logo's, de kleur "Caterpillar Yellow" en de styling "Power Edge" en "Cat Modern Hex" zijn, net als de hier gebruikte bedrijfs- en productidentiteit, handelsmerken van Caterpillar en mogen niet zonder voorafgaande toestemming van Caterpillar worden gebruikt.

N.B.: de prestatiespecificaties kunnen variëren afhankelijk van de normale productietoleranties, de voertuigconditie, het type banden, de ondergrondcondities, de toepassingen of de bedrijfsomgeving. De weergegeven trucks kunnen zijn uitgerust met optionele accessoires. Specifieke prestatievereisten en lokaal beschikbare configuraties kunt u het beste bespreken met uw Cat Lift Trucks dealer. Cat heftrucks zijn onderhevig aan voortdurende productverbeteringen. Om deze reden kunnen sommige materialen, opties en specificaties zonder voorafgaande kennisgeving worden gewijzigd.



DOWNLOAD
BROCHURE



WATCH
VIDEOS



DOWNLOAD
OUR APP

