



NPV20N3D

NPF20N3DR

NPF20N3DS

MULTIPLIEZ VOTRE EFFICACITE

CARACTÉRISTIQUES

MANIPULATEURS A PLATE-FORME DOUBLE PALETTE 24 V, 2,0 TONNES



COMMENT TRAVAILLER DEUX FOIS PLUS VITE ?

C'EST SIMPLE : IL SUFFIT DE TRANSPORTER DEUX CHARGES PALETTISÉES À LA FOIS. GRÂCE À NOS MANIPULATEURS POUR DOUBLE PALETTE, GAGNEZ DU TEMPS LORS DU CHARGEMENT/DÉCHARGEMENT DE CAMIONS TRANSPORTANT DES MARCHANDISES EN DOUBLE GERBAGE ET DIVISEZ PAR DEUX LE NOMBRE DE TRANSBORDEMENTS DIRECTS ET DE TRANSPORTS INTERNES INDÉPENDAMMENT DE LA DISTANCE.

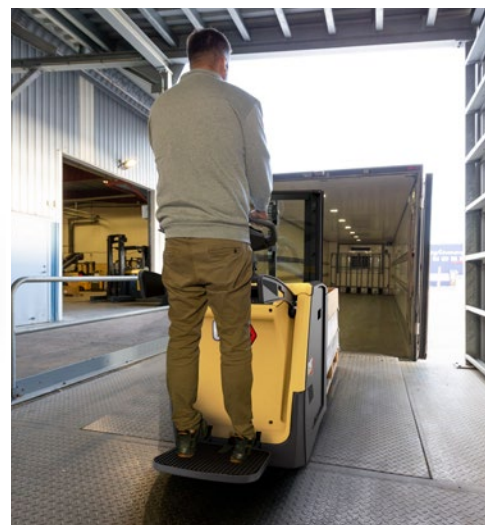

Pour réaliser cette double manutention, placez une palette sur les longerons et l'autre sur les fourches. Dans cette configuration, le chariot reste compact et extrêmement manœuvrable même en espace confiné.

Selon vos besoins, vous pouvez opter pour une plate-forme rabattable ou une plate-forme fixe et fermée avec entrée par l'arrière ou le côté. Vous avez également le choix entre trois types de direction, deux hauteurs de levée maximale, une batterie au plomb-acide ou Li-ion, et bien d'autres options.

Toutes les plates-formes sont dotées de suspensions efficaces, et les versions fixes bénéficient d'un système d'ajustement électrique selon le poids et les préférences de l'opérateur. Sur les modèles à entrée par l'arrière, si le pied de l'opérateur dépasse de la plate-forme, une option de sécurité automatique ralentit, voire stoppe, le chariot.

Au nombre des avancées ergonomiques, citons le système *ProRide+*, qui optimise simultanément la traction, la suspension et la stabilité, même sur surfaces glissantes, humides ou irrégulières et dans les virages. La tête de timon d'avant-garde *emPower*, d'un fonctionnement simple et adaptée au type de direction de votre choix, procure quant à elle une rapidité et une précision d'exécution incroyables.

COÛT DE FONCTIONNEMENT OPTIMISÉ

- Entièrement protégée contre les intempéries et résistante aux chocs, la tête de timon est scellée selon la norme IP65 et renforcée pour une grande durabilité.
- L'étanchéité des connecteurs, des capteurs et d'autres composants clés s'allie à une construction robuste, un écran protégé, une résilience aux chocs et aux accidents, de longs intervalles d'entretien et des fonctions d'accès rapide – notamment un capot moteur amovible – pour réduire les besoins en entretien et améliorer la disponibilité.
- En standard, l'affichage inclut le BDI (témoin de décharge de la batterie) afin d'éviter des dommages provoqués par une décharge totale et déterminer le meilleur moment pour changer la batterie.
- L'affichage multifonctionnel (en option) offre des informations claires sur l'état du chariot et de la batterie, les défauts et les actions, et permet de configurer les identifiants de l'opérateur et l'accès par code PIN pour éviter l'utilisation non autorisée du chariot.
- La compatibilité des pièces réduit les coûts liés aux stocks pour l'entretien de ces chariots et des autres chariots Cat®.

PRODUCTIVITÉ INÉGALÉE

- La double capacité de manutention de palettes divise par deux le nombre de déplacements requis.
- La levée initiale (210 mm) procure un dégagement sous la charge et facilite les opérations en pente raide et sur les quais de chargement.
- Les dimensions compactes garantissent une manutention simple et précise, et des manœuvres rapides même en espace confiné.
- La technologie Li-ion, entièrement intégrée, permet un fonctionnement continu, sans changement de batterie, grâce à des recharges opportunistes rapides pendant les courtes pauses. (Les batteries sont disponibles en versions Li-ion et plomb-acide.)
- Des niveaux de confort, de contrôle, de traction et de stabilité exceptionnels permettent aux opérateurs de rester vigilants, confiants et productifs, quelle que soit l'intensité de leur charge de travail.
- Il est possible de choisir entre trois modes de fonctionnement, en fonction des utilisateurs et des applications : Pro pour les opérateurs avancés et les opérations intensives ; Eco pour allier faible consommation d'énergie et productivité élevée ; Easy pour les caristes débutants et la manutention de marchandises sensibles. (Ces modes ne sont disponibles qu'avec l'option d'affichage multifonction.)

- La toute dernière technologie de moteur d'entraînement CA offre un couple plus élevé et une meilleure contrôlabilité, pour des performances ultimes.
- Les commandes proportionnelles de levage et d'abaissement via un interrupteur à bascule, permettent de bouger rapidement les fourches, avec souplesse et précision.

SÉCURITÉ ET ERGONOMIE

- Le système exclusif *ProRide+* est une avancée majeure dans le développement des transpalettes électriques. Il règle un problème de longue date, celui de concilier efficacement traction, suspension et stabilité.
- L'unité d'entraînement flottante de conception unique fonctionne avec une force de friction supplémentaire provenant du système hydraulique, pour optimiser la pression et la traction des roues motrices. Ainsi, les roues ne patinent pas sur les sols glissants et le freinage est renforcé.
- L'originalité des roues pivotantes brevetées provient d'une suspension variable qui minimise les chocs et les vibrations, même sur des surfaces rugueuses. Elles comportent une fonction de blocage qui maintient la stabilité pendant les virages, avec ou sans charge.
- Meilleure de sa catégorie, la tête de timon ergonomique *emPower* facilite l'accès aux commandes avec un design unique qui permet d'obtenir la distance la plus courte du marché entre la main et les boutons de levage et d'abaissement.
- Les caractéristiques de la tête de timon ergonomique incluent une forme et une section de poignée optimisées, un grand espace pour les mains, un klaxon et des boutons de levage et d'abaissement plus grands, ainsi qu'une manette d'accélération inclinée idéalement avec sept prises en main pratiques.
- Les doubles molettes de commande sont facilement accessibles par les deux mains, et peuvent être utilisées avec précision même lorsque l'opérateur porte des gants.
- La direction assistée de type timon via un bras de timon court comporte une suspension hydraulique et fonctionne sans connexion physique avec la roue motrice. Cela évite de transmettre les chocs, les torsions et les tournants, tout en permettant des manœuvres confortables, contrôlées et précises. (Disponible sur les modèles à plate-forme rabattable et à plate-forme fixe avec entrée par l'arrière).

- La *Comfort Steering* grâce à une tête de timon sans bras – comme sur un scooter électrique – optimise le contrôle assisté et la précision avec l'aide d'une suspension, tout en évitant les chocs, les vibrations, les tensions et la fatigue dans les mains, les poignets et les bras de l'opérateur. (Disponible sur les modèles à plate-forme fixe.)
- La direction mécanique (en option) se fait avec un long timon, pour manœuvrer facilement dans des environnements de travail moins intenses. (Disponible uniquement sur les modèles avec plate-forme rabattable.)
- La technologie de direction électronique ajuste automatiquement la sensibilité en fonction de l'angle de braquage et de la vitesse du chariot, et fournit une résistance et un retour qui permettent un déplacement contrôlé et en toute confiance. (Sur les chariots à direction assistée.)
- Le contrôle des virages ralentit automatiquement le chariot lorsqu'il vire, pour des déplacements sûrs. (Sur les chariots à direction assistée.)
- La suspension très confortable des plates-formes fixes et rabattables minimise notamment les impacts sur les genoux, et s'adapte en douceur avec l'augmentation du poids de l'opérateur. Par ailleurs, les commandes et la direction ergonomiques réduisent un peu plus les efforts et la fatigue.
- La suspension réglable électriquement (en option) sur les modèles à plate-forme fixe est optimisée en fonction du poids et des préférences de chaque opérateur, sur simple pression d'un bouton. Cela permet d'accroître le confort de manière économique.
- Le toit protège l'opérateur contre la chute de marchandises. (De série sur les modèles à plate-forme avec mât à très haute levée. En option sur tous les autres modèles.)
- Les barres latérales de protection des modèles à plate-forme rabattable sont placées en hauteur, rembourrées, confortables et résistantes aux chocs. Elles se déploient rapidement et simplement – d'une seule main – pour éviter les chutes et se protéger contre les chocs.
- Les modèles à plate-forme fixe offrent une protection et un confort supplémentaires, avec un marchepied bas et différents modèles de barrières d'entrée par l'arrière et latérales.
- En option, un système de protection des pieds pour ralentir ou arrêter automatiquement le chariot au cas où le pied de l'opérateur serait hors de la plate-forme. (Modèles à plate-forme fixe avec entrée par l'arrière.)
- La construction robuste comprend un châssis compact mais robuste, un pare-chocs intégré et une plate-forme en fonte pour résister aux déformations et protéger l'opérateur.

ÉQUIPEMENTS STANDARD ET OPTIONS

	NPV20N3D	NPF20N3DR	NPF20N3DS
GÉNÉRALITÉS			
Micro-ordinateur avec affichage standard avec compteur horaire et indicateur de batterie	●	●	●
Levée initiale des bras de support	●	●	●
Plate-forme rabattable avec barres de protection latérales rabattables	●	—	—
Plate-forme fixe, entrée par l'arrière	—	●	—
Plate-forme fixe, entrée latérale	—	—	●
Bras de timon mécanique	●	—	—
Bras de timon électrique	○	●	—
Timon Comfort Steering	—	○	●
Indication pour palettes transversales européennes plus longues, sur la fourche	●	●	●
Roue motrice en Vulkollan®	●	●	●
Roues porteuses tandem, diamètre 85 mm, Vulkollan®	●	●	●
Roue porteuse simple, diamètre 85 mm (poids de charge maxi = 1 600 kg)	○	○	○
Roue de surélévation pour entrée/sortie de palettes fermées	○	○	○
Déverrouillage rapide de la batterie	○	○	○
Rouleaux d'acier pour batterie	○	○	○
SOURCE D'ALIMENTATION			
Batteries Li-ion*	○	○	○
Batteries au plomb acide	○	○	○
ENVIRONNEMENT			
Graisseurs dans profilés de levage et axes traités anti-rouille	●	●	●
Conception pour chambre froide, jusqu'à -10 °C	●	●	●
Conception pour entrepôt frigorifique, jusqu'à -30 °C**	○	○	○
COMMANDE D'ENTRAÎNEMENT ET DE LEVAGE			
Moteur de levage à régulation de vitesse et vanne proportionnelle pour l'abaissement, contrôlés par un gros interrupteur à bascule sur la tête de timon	●	●	●
Entraînement de montée de timon	○	—	—
ROUES EN OPTION			
Vulkollan®	●	●	●
Tractothan	○	○	○
Super grip	○	○	○
AUTRES OPTIONS			
Direction électrique	○	●	●
Affichage multifonction avec BDI et compteur horaire, connexion par code PIN (99 codes) et icônes graphiques	○	○	○
Dossier de protection de charge	○	○	○
Accès par clé	●	●	●
Prise CC 12V	○	○	○
Prise USB 5V	○	○	○
Rack pour accessoire	○	○	○
Pupitre incluant support RAM C	○	○	○
Support d'équipement système RAM taille C	○	○	○
Support d'équipement système RAM taille C, 2 ex.	○	○	○
Support d'équipement système RAM taille D	○	○	○
Phares de travail LED	○	○	○
Vitesse de conduite accrue avec ou sans charge 10,0/12,5 km/h (avec direction assistée uniquement)	○	○	○
Active Spin Reduction, ASR	○	○	○
Coloris RAL spécial	○	○	○
Vitesse lente pour cause de batterie faible	○	○	○
Avertissement sonore de niveau de batterie	○	○	○
Alarme d'entretien	○	○	○
Déconnexion automatique	○	○	○
Retour à basse vitesse lors de la déconnexion	○	○	○
Retour à basse vitesse lorsque l'opérateur est absent	○	○	○

● Standard ○ Option

INTÉGRATION TOTALE DES BATTERIES LI-ION*

L'intégration complète de batteries Li-ion avec communication sur les manipulateurs pour double palette à plate-forme Cat, permet de présenter clairement toutes les informations relatives aux batteries via l'écran couleur intégré du chariot.



La tête de timon d'avant-garde *emPower*, simple d'utilisation, facilite l'accès aux commandes et procure une rapidité et une précision d'exécution incroyables.



*La batterie au Lithium-ion en option est disponible dans certaines régions uniquement.
** Pas de combinaison possible avec la batterie Li-ion

Caractéristiques		
1.1	Fabricant	
1.2	Désignation du modèle du fabricant	
1.3	Source d'alimentation	
1.4	Type de cariste	
1.5	Capacité de la charge	Q (kg)
1.6	Centre de gravité	c (mm)
1.8	Essieu des roues porteuses jusqu'à la face de la fourche (fourches abaissées)	x (mm)
1.9	Empattement	y (mm)
Poids		
2.1b	Poids du chariot sans charge, avec poids maximum de la batterie	kg
2.2	Poids par essieu avec charge nominale, et poids batterie max. R. motrice / porteuses	kg
2.3	Poids par essieu à vide et poids batterie max. R. motrice / porteuses	kg
Roues, groupe motopropulseur		
3.1	Bandages:PT=Power Thiane, Vul=Vulkollan, P=Polyuréthane, N=Nylon, C=Caoutchouc côté conducteur/charge	
3.2	Dimensions des pneus, côté arrière	(mm)
3.3	Dimensions des pneus, côté de la charge	(mm)
3.4	Dimensions des roues pivotantes (diamètre x largeur)	(mm)
3.5	Nombre de roues, côté de la charge / de l'entraînement (x=entraînées)	
3.6	Largeur de chenille (centre des pneus), côté de l'entraînement	b10 (mm)
3.7	Largeur de chenille (centre des pneus), côté de la charge	b11 (mm)
Dimensions		
4.2a	Hauteur avec mât abaissé	h1 (mm)
4.3	Levée libre	h2 (mm)
4.4	Hauteur de levée	h3 (mm)
4.5	Hauteur, mât déployé	h4 (mm)
4.6	Levage initial	h5 (mm)
4.7	Hauteur jusqu'au sommet du protège-conducteur	h6 (mm)
4.8	Hauteur de siège/ plateforme	h7 (mm)
4.9	Hauteur du timon / matériel hors tout (min./max.)	h14 (mm)
4.10	Hauteur des longerons	h8 (mm)
4.15	Hauteur des fourches, complètement abaissées	h13 (mm)
4.19	Longueur hors tout	l1 (mm)
4.20	Longueur jusqu'à la face des fourches	l2 (mm)
4.21	Largeur hors tout	b1/b2 (mm)
4.22	Dimensions de la fourche (épaisseur, largeur, longueur)	s / e / l (mm)
4.24	Largeur du bâti de la fourche	b3 (mm)
4.25	Largeur extérieure au-dessus de la fourche (minimale/maximale)	b5 (mm)
4.32	Garde au sol au centre de l'empattement, (fourche abaissée)	m2 (mm)
4.34a	Largeur d'allée (Ast) avec palettes de 800 x 1200 mm, charge longitudinale	Ast (mm)
4.34c	Largeur d'allée (Ast) avec palettes de 800 x 1200 mm, charge longitudinale, plate-forme relevée/abaissée	Ast (mm)
4.35	Rayon de braquage	Wa (mm)
Performances		
5.1	Vitesse de translation, avec/sans charge	km / h
5.2	Vitesse de levage, avec/sans charge	m / s
5.3	Vitesse d'abaissement, avec/sans charge	m / s
5.7	Pente franchissable, avec/sans charge	%
5.9	Temps d'accélération (10 mètres), avec/sans charge	s
5.10	Frein de service	
Moteurs électriques		
6.1	Capacité du moteur d'entraînement (60 min., application légère)	kW
6.4	Tension/capacité de la batterie avec décharge de 5 heures	V / Ah
6.5	Poids de la batterie	kg
6.6a	Consommation d'énergie conformément au cycle EN 16796	kWh / h
6.6b	Consommation d'énergie conformément au cycle VDI 60	kWh / h
Divers		
8.1	Type de commande d'entraînement	
10.7.1	Niveau de bruit à hauteur d'oreille de l'opérateur conformément aux normes EN 12 053:2001 et EN ISO 4871 conduite/levage/ralenti LpAZ	dB (A)

Cat Lift Trucks
NPV20N3D
Batterie
Accompagnant/ Debout
2000 / 1000+1000
600
975
1613
Vulkollan
235 x 75
85x75
150 x 55
4 / 1x + 2
520
390
1320 / 1470
0
1700 / 2000
2170 / 2470
120
2283
171
87
90
2142/2500
972/1330
740
70/180/1170
670
570
20-140
Ast (mm)
2585/2943
1902/2260
10.0/10.0
0.22/0.43
0.50/0.53
11.6/19.4
6.1/4.9
Électrique
2.4
24/222-400
285-350
AC

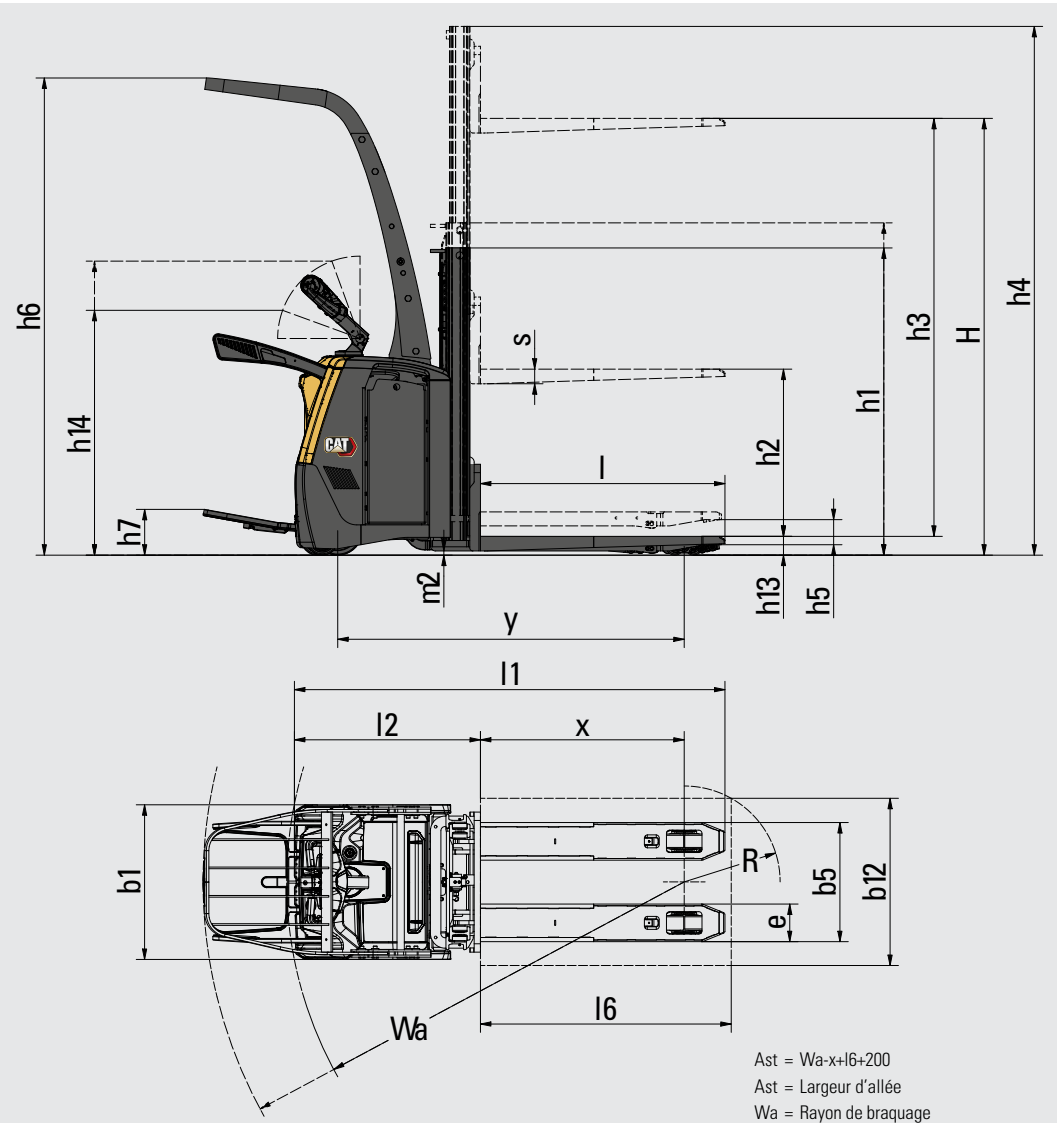

Ast = Wa-x+l6+200
Ast = Largeur d'allée
Wa = Rayon de braquage

Caractéristiques			
1.1	Fabricant		Cat Lift Trucks
1.2	Désignation du modèle du fabricant		NPF20N3DR
1.3	Source d'alimentation		Batterie
1.4	Type de cariste		Debout
1.5	Capacité de la charge	Q (kg)	2000 / 1000+1000
1.6	Centre de gravité	c (mm)	600
1.8	Essieu des roues porteuses jusqu'à la face de la fourche (fourches abaissées)	x (mm)	975
1.9	Empattement	y (mm)	1613
Poids			
2.1b	Poids du chariot sans charge, avec poids maximum de la batterie	kg	1220
2.2	Poids par essieu avec charge nominale, et poids batterie max. R. motrice / porteuses	kg	1400/1820
2.3	Poids par essieu à vide et poids batterie max. R. motrice / porteuses	kg	960/260
Roues, groupe motopropulseur			
3.1	Bandages:PT=Power Thiane, Vul=Vulkollan, P=Polyuréthane, N=Nylon, C=Caoutchouc côté conducteur/charge		Vulkollan
3.2	Dimensions des pneus, côté arrière	(mm)	235 x 75
3.3	Dimensions des pneus, côté de la charge	(mm)	85x75
3.4	Dimensions des roues pivotantes (diamètre x largeur)	(mm)	150 x 55
3.5	Nombre de roues, côté de la charge / de l'entraînement (x=entraînées)		4 / 1x + 2
3.6	Largeur de chenille (centre des pneus), côté de l'entraînement	b10 (mm)	520
3.7	Largeur de chenille (centre des pneus), côté de la charge	b11 (mm)	390
Dimensions			
4.2a	Hauteur avec mât abaissé	h1 (mm)	1320 / 1470
4.3	Levée libre	h2 (mm)	0
4.4	Hauteur de levée	h3 (mm)	1700 / 2000
4.5	Hauteur, mât déployé	h4 (mm)	2170 / 2470
4.6	Levage initial	h5 (mm)	120
4.7	Hauteur jusqu'au sommet du protège-conducteur	h6 (mm)	2283
4.8	Hauteur de siège/ plateforme	h7 (mm)	170
4.9	Hauteur du timon / matériel hors tout (min./max.)	h14 (mm)	
4.10	Hauteur des longerons	h8 (mm)	87
4.15	Hauteur des fourches, complètement abaissées	h13 (mm)	90
4.19	Longueur hors tout	l1 (mm)	2532
4.20	Longueur jusqu'à la face des fourches	l2 (mm)	1362
4.21	Largeur hors tout	b1/b2 (mm)	740
4.22	Dimensions de la fourche (épaisseur, largeur, longueur)	s / e / l (mm)	70/180/1170
4.24	Largeur du bâti de la fourche	b3 (mm)	670
4.25	Largeur extérieure au-dessus de la fourche (minimale/maximale)	b5 (mm)	570
4.32	Garde au sol au centre de l'empattement, (fourche abaissée)	m2 (mm)	20-140
4.34a	Largeur d'allée (Ast) avec palettes de 800 x 1200 mm, charge longitudinale	Ast (mm)	2980
4.34c	Largeur d'allée (Ast) avec palettes de 800 x 1200 mm, charge longitudinale, plate-forme relevée/abaissée	Ast (mm)	
4.35	Rayon de braquage	Wa (mm)	2292
Performances			
5.1	Vitesse de translation, avec/sans charge	km / h	10.0/10.0
5.2	Vitesse de levage, avec/sans charge	m / s	0.22/0.43
5.3	Vitesse d'abaissement, avec/sans charge	m / s	0.50/0.53
5.7	Pente franchissable, avec/sans charge	%	11.6/17.5
5.9	Temps d'accélération (10 mètres), avec/sans charge	s	6.2/5.0
5.10	Frein de service		Électrique
Moteurs électriques			
6.1	Capacité du moteur d'entraînement (60 min., application légère)	kW	2.4
6.4	Tension/capacité de la batterie avec décharge de 5 heures	V / Ah	24/222-400
6.5	Poids de la batterie	kg	285-350
6.6a	Consommation d'énergie conformément au cycle EN 16796	kWh / h	
6.6b	Consommation d'énergie conformément au cycle VDI 60	kWh / h	
Divers			
8.1	Type de commande d'entraînement		AC
10.7.1	Niveau de bruit à hauteur d'oreille de l'opérateur conformément aux normes EN 12 053:2001 et EN ISO 4871 conduite/levage/ralenti LpAZ	dB (A)	

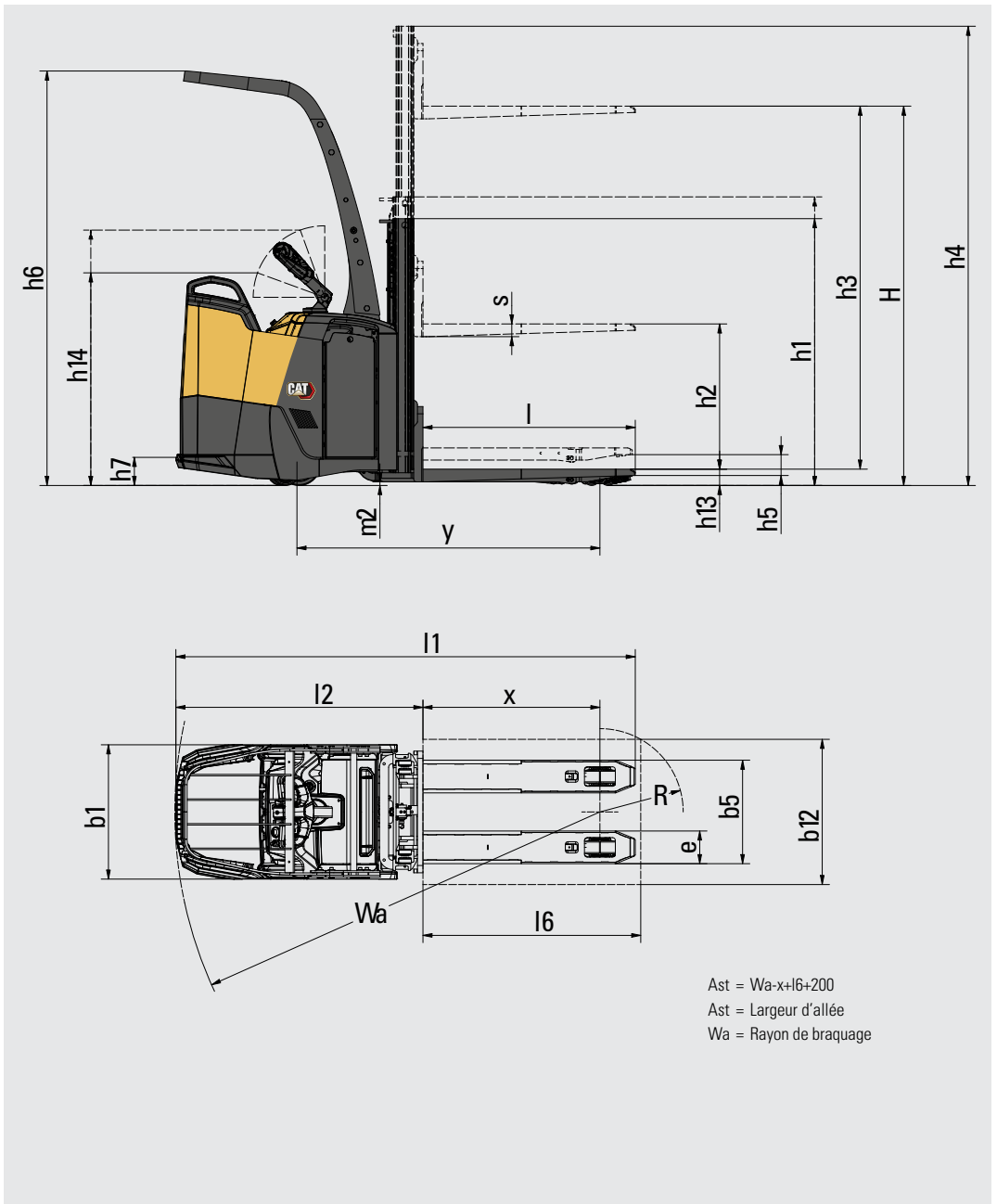

Caractéristiques		
1.1	Fabricant	
1.2	Désignation du modèle du fabricant	
1.3	Source d'alimentation	
1.4	Type de cariste	
1.5	Capacité de la charge	Q (kg)
1.6	Centre de gravité	c (mm)
1.8	Essieu des roues porteuses jusqu'à la face de la fourche (fourches abaissées)	x (mm)
1.9	Empattement	y (mm)
Poids		
2.1b	Poids du chariot sans charge, avec poids maximum de la batterie	kg
2.2	Poids par essieu avec charge nominale, et poids batterie max. R. motrice / porteuses	kg
2.3	Poids par essieu à vide et poids batterie max. R. motrice / porteuses	kg
Roues, groupe motopropulseur		
3.1	Bandages:PT=Power Thiane, Vul=Vulkollan, P=Polyuréthane, N=Nylon, C=Caoutchouc côté conducteur/charge	
3.2	Dimensions des pneus, côté arrière	(mm)
3.3	Dimensions des pneus, côté de la charge	(mm)
3.4	Dimensions des roues pivotantes (diamètre x largeur)	(mm)
3.5	Nombre de roues, côté de la charge / de l'entraînement (x=entraînées)	4 / 1x + 2
3.6	Largeur de chenille (centre des pneus), côté de l'entraînement	b10 (mm)
3.7	Largeur de chenille (centre des pneus), côté de la charge	b11 (mm)
Dimensions		
4.2a	Hauteur avec mât abaissé	h1 (mm)
4.3	Levée libre	h2 (mm)
4.4	Hauteur de levée	h3 (mm)
4.5	Hauteur, mât déployé	h4 (mm)
4.6	Levage initial	h5 (mm)
4.7	Hauteur jusqu'au sommet du protège-conducteur	h6 (mm)
4.8	Hauteur de siège/ plateforme	h7 (mm)
4.9	Hauteur du timon / matériel hors tout (min./max.)	h14 (mm)
4.10	Hauteur des longerons	h8 (mm)
4.15	Hauteur des fourches, complètement abaissées	h13 (mm)
4.19	Longueur hors tout	l1 (mm)
4.20	Longueur jusqu'à la face des fourches	l2 (mm)
4.21	Largeur hors tout	b1/b2 (mm)
4.22	Dimensions de la fourche (épaisseur, largeur, longueur)	s / e / l (mm)
4.24	Largeur du bâti de la fourche	b3 (mm)
4.25	Largeur extérieure au-dessus de la fourche (minimale/maximale)	b5 (mm)
4.32	Garde au sol au centre de l'empattement, (fourche abaissée)	m2 (mm)
4.34a	Largeur d'allée (Ast) avec palettes de 800 x 1200 mm, charge longitudinale	Ast (mm)
4.34c	Largeur d'allée (Ast) avec palettes de 800 x 1200 mm, charge longitudinale, plate-forme relevée/abaissée	Ast (mm)
4.35	Rayon de braquage	Wa (mm)
Performances		
5.1	Vitesse de translation, avec/sans charge	km / h
5.2	Vitesse de levage, avec/sans charge	m / s
5.3	Vitesse d'abaissement, avec/sans charge	m / s
5.7	Pente franchissable, avec/sans charge	%
5.9	Temps d'accélération (10 mètres), avec/sans charge	s
5.10	Frein de service	Électrique
Moteurs électriques		
6.1	Capacité du moteur d'entraînement (60 min., application légère)	kW
6.4	Tension/capacité de la batterie avec décharge de 5 heures	V / Ah
6.5	Poids de la batterie	kg
6.6a	Consommation d'énergie conformément au cycle EN 16796	kWh / h
6.6b	Consommation d'énergie conformément au cycle VDI 60	kWh / h
Divers		
8.1	Type de commande d'entraînement	AC
10.7.1	Niveau de bruit à hauteur d'oreille de l'opérateur conformément aux normes EN 12 053:2001 et EN ISO 4871 conduite/levage/ralenti LpAZ	dB (A)

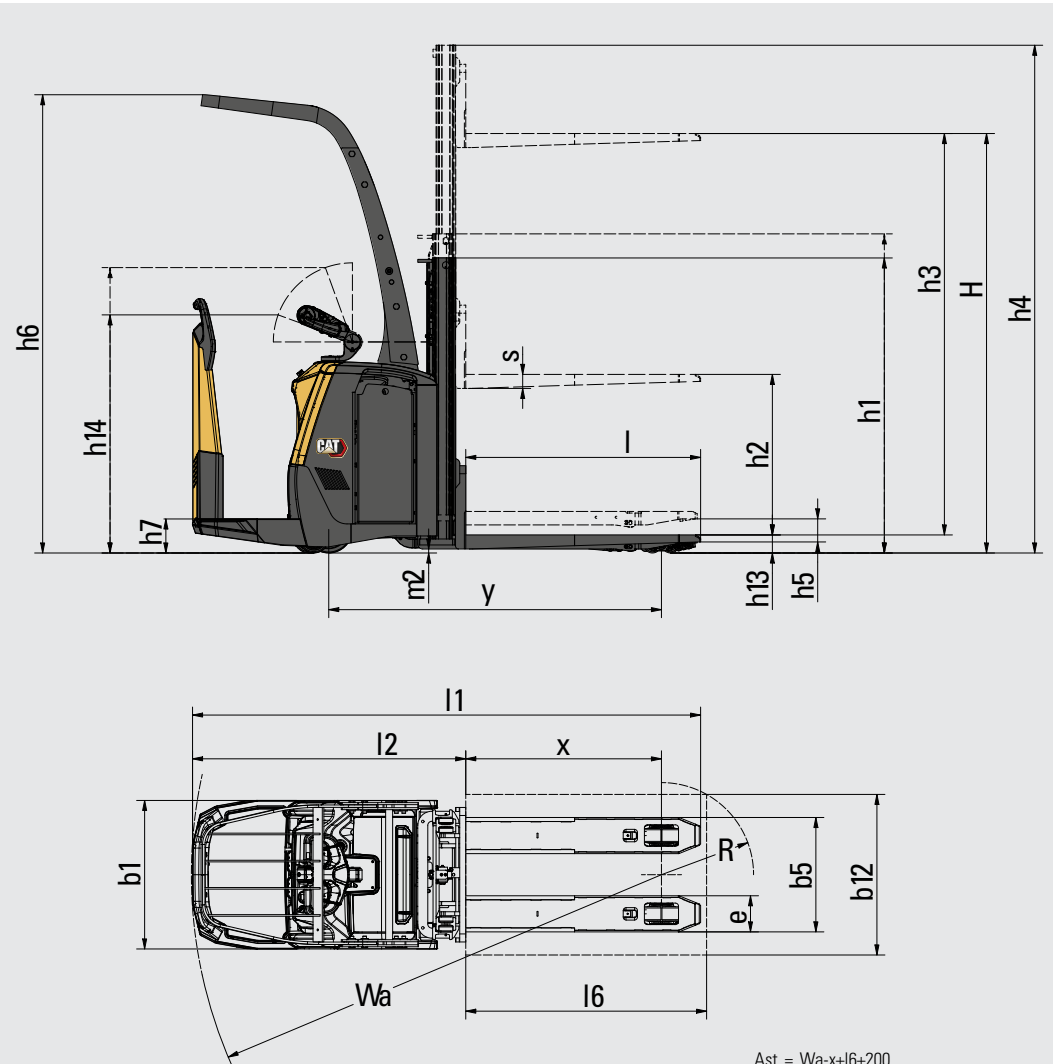

Ast = Wa-x+l6+200
Ast = Largeur d'allée
Wa = Rayon de braquage

BATTERIES LI-ION

C'EST LE MOMENT DE CHANGER ?



La technologie de batterie lithium-ion (Li-ion) est disponible dans les gammes de chariots électriques à contrepoids et de magasinage Cat®. Même si les batteries plomb-acide restent populaires auprès de nos clients – et ont toujours beaucoup à offrir –, elles doivent faire face à certains défis que les batteries Li-ion peuvent surmonter.

Le changement le plus évident, en passant à la Li-ion, est sans doute de pouvoir faire des recharges d'appoint. Au lieu de changer les batteries entre les équipes, vous pouvez simplement vous brancher sur un chargeur rapide pendant de courtes pauses et garder la même batterie 24 heures sur 24, 7 jours sur 7. Cette solution, ainsi que d'autres avantages en termes d'efficacité, d'environnement et de sécurité, font de la Li-ion une solution très attrayante.



DURÉE DE VIE ACCRUE

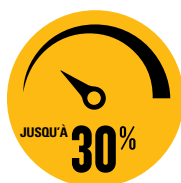

RENDEMENT ACCRU



DURÉE DE FONCTIONNEMENT PLUS LONGUE

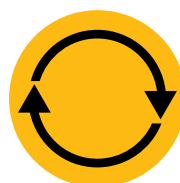

NIVEAU DE PERFORMANCE CONSTAMMENT ÉLEVÉ



CHARGE ET RECHARGE D'APPOINT PLUS RAPIDES



PAS DE CHANGEMENT DE BATTERIES



PAS D'ENTRETIEN QUOTIDIEN



PROTECTION INTÉGRÉE

Avantages des batteries Li-ion Cat par rapport aux batteries plomb-acide

La technologie Li-ion est un investissement qui doit être envisagée en tenant compte des économies permanentes d'énergie, d'équipement, de main-d'œuvre et de temps d'arrêt.

- **Durée de vie accrue** – 3 à 4 fois celle d'une batterie plomb-acide – et donc réduction du coût global de la batterie.
- **Rendement accru** – pertes d'énergie pendant la charge et la décharge jusqu'à 30 % inférieures – et donc réduction de la consommation d'électricité
- **Durée de fonctionnement plus longue** - grâce à un rendement accru des batteries et à la possibilité de procéder à des recharges d'appoint à tout moment sans endommager la batterie ni raccourcir sa durée de vie.
- **Niveau de performance constamment élevé** – courbe de tension plus constante – et donc productivité optimale du chariot, même en fin de quart de travail.
- **Charge plus rapide** – charge complète en 1 heure seulement avec les chargeurs les plus rapides
- **Pas de changement de batterie** - les recharges d'appoint rapides – 15 minutes pour plusieurs heures de fonctionnement supplémentaire – permettent un fonctionnement continu avec une seule batterie et minimisent les besoins d'achat, de stockage et d'entretien des pièces de rechange.
- **Aucun entretien quotidien** – la batterie se charge sur le chariot et faire le plein d'eau ou contrôler l'électrolyte n'est plus nécessaire
- **Absence de gaz** – ou de déversement d'acide – évite les coûts d'espace, d'équipement et d'exploitation d'une salle de charge équipée d'un système de ventilation
- **Protection intégrée** – le système intelligent de gestion des batterie (BMS) empêche automatiquement les décharges, charges, tensions et températures excessives, tout en éliminant pratiquement la mauvaise utilisation.

Des batteries et chargeurs de différentes capacités sont disponibles. Votre concessionnaire déterminera la combinaison idéalement adaptée à vos besoins. Renseignez-vous auprès de votre concessionnaire concernant notre garantie de 5 ans (en option), soumise à des révisions annuelles pour une plus grande tranquillité d'esprit.

info@catlifttruck.com | www.catlifttruck.com

WFSC2216(05/22) © 2022 MLE B.V. (n° d'enregistrement 33274459). Tous les droits sont réservés. CAT, CATERPILLAR, LETS DO THE WORK, leurs logos respectifs, «Caterpillar Yellow», «Power Edge» et Cat «Modern Hex» ainsi que les filiales et identités de produit mentionnés dans ce document sont des marques commerciales de Caterpillar qui ne peuvent pas être utilisés sans autorisation.

REMARQUE : Les performances et spécifications peuvent varier en fonction des tolérances de fabrication standard, des conditions de la machine, du type de pneus, de l'état de la surface ou du sol, des applications ou de l'environnement d'utilisation. Les chariots peuvent être illustrés avec des options non standard. Les besoins spécifiques en termes de performance et les configurations disponibles localement doivent être négociés avec votre revendeur de chariots élévateurs Cat. Cat Lift Trucks suit une politique d'amélioration continue des produits. Pour cette raison, certains matériaux, certaines options et certaines spécifications peuvent être modifiés sans avis préalable.



DOWNLOAD BROCHURE



WATCH VIDEOS



DOWNLOAD OUR APP

