

NTD13N3
NTD15N3



FLEXIBILITÉ ET PRODUCTIVITÉ COMBINÉES

SPÉCIFICATIONS

CHARIOTS TRIDIRECTIONNEL POUR ALLEES ETROITES 48V, 1,3 - 1,5 TONNES



CHARIOTS 2-EN-1 POUR REDUIRE LES COUTS ET AUGMENTER LA PRODUCTIVITE

CETTE SOLUTION COMBINE L'EFFICACITÉ DE STOCKAGE OPTIMISÉE D'UN CHARIOT POUR ALLEES ETROITES À LA LIBERTÉ ET LA POLYVALENCE D'UN CHARIOT À MÂT RÉTRACTABLE. LA PRODUCTIVITÉ EST AUGMENTÉE DANS LES ALLÉES, ET LE TRANSPORT DES MARCHANDISES ACCÉLÉRÉ VERS, ET DEPUIS, LES RAYONNAGES.

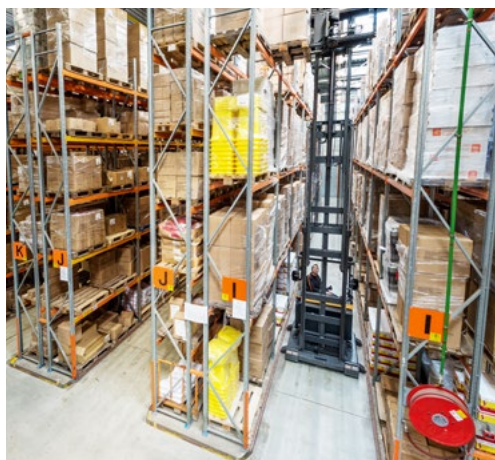

Plus besoin de chariot complémentaire ou de stations P&D (pose et dépose palettes) au bout des allées. Nos modèles tridirectionnels pour allées étroites prennent en charge le transport, ainsi que l'empilage et l'extraction. En plus de réduire le parc de chariots et le nombre de caristes nécessaires, ils font gagner du temps et de l'espace de stockage.



Le guidage par fil ou rail* permet au conducteur de rouler vite et de lever/abaisser la charge en toute sécurité durant le déplacement, dans des allées légèrement plus larges que le chariot. Grâce à l'ensemble fourches pivotant, les palettes peuvent être chargées des deux côtés de l'allée.

* L'image illustre les galets inclinés pour un guidage par rail à faible encombrement, via CSM.



La précision de contrôle est assurée par l'unité *Palm Steering* et un joystick multifonction. Les accoudoirs gauche et droit sont réglables, de même que la hauteur du plancher, pour une adaptation parfaite. Le siège, réglable en fonction du poids du conducteur, procure une position de conduite détendue et soulage la contrainte de surveiller les charges en hauteur.



Combinées à une ergonomie d'avant-garde et une excellente vue panoramique, les performances hydrauliques et d'entraînement, les meilleures du marché, optimisent le rendement. Le large éventail d'éléments d'assistance optionnels inclut un système de positionnement laser et une caméra RLED, dirigée vers les fourches, couplée à un écran RLED.

COÛTS D'EXPLOITATION OPTIMISÉS

- La construction robuste réduit le risque de détérioration et d'usure, même durant les opérations exigeantes en roulement sur plusieurs équipes.
- La roue motrice à usage sévère est très résistante et simple à entretenir. Son diamètre est élargi, sa largeur accrue, et sa bande de roulement au design unique renforce l'adhérence, la stabilité et la longévité.
- L'écran convivial et les diagnostics embarqués incitent à utiliser le chariot comme il convient, et optimisent les entretiens.
- L'identification par code PIN et avec performance personnalisable empêche l'utilisation non autorisée et permet d'adapter les réglages du chariot à l'expérience du cariste et à l'application.
- L'option de temporisation d'arrêt moteur évite de gaspiller l'énergie lorsque le chariot est au repos.
- L'accès rapide aux systèmes et aux composants pour les opérations d'entretien réduit les temps d'arrêt.

UNE PRODUCTIVITÉ SANS ÉGALE

- Les dimensions compactes et les niveaux de mobilité des chariots à mât rétractable accélèrent les vitesses de déplacement à l'extérieur des allées, pour un transport rapide de marchandises vers, et depuis, les rayonnages sans l'assistance d'autres chariots ou de stations P&D.
- L'ensemble fourches, pivotant à 180°, permet au chariot d'empiler et d'extraire des palettes des deux côtés de l'allée sans faire demi-tour.
- L'option de filoguidage est particulièrement utile dans les allées très étroites. Elle permet un levage sûr en déplacement, sans la gêne, l'accumulation de débris et les coûts d'installation relativement élevés associés aux rails de guidage.
- L'option rails de guidage est particulièrement utile dans les allées extrêmement étroites. Elle permet un levage sûr en déplacement, sans l'alimentation en puissance et les coûts associés aux capteurs électriques requis par le système.
- L'option de direction à 360° permet de tourner facilement sans avoir à s'arrêter pour changer de direction.
- La vitesse de déplacement, la plus rapide du marché (14 km/h), et la vitesse optimisée des accessoires hydrauliques sont standard sur ces modèles.

SÉCURITÉ ET ERGONOMIE

- La fonction *Palm Steering* disponible depuis l'accoudoir flottant réglable offre une position de conduite détendue et réduit les mouvements, les efforts ou les contraintes, soulageant ainsi le cariste durant les longues périodes d'activité.
- Le joystick multifonction, accessible depuis l'accoudoir réglable, permet une position naturelle de la main, place les commandes hydrauliques à portée de l'opérateur, réduit les efforts et autorise des actions précises et simultanées.
- Les commandes hydrauliques par mini leviers, accessibles depuis l'accoudoir réglable, garantissent un positionnement ergonomique de la main, un soutien anatomique parfait et une grande liberté de mouvement.
- L'option de positionnement aligne un faisceau laser rouge sur les repères des rayonnages, pour un placement rapide et sûr des fourches par rapport aux palettes.
- L'option de freinage en bout d'allée empêche tout excès de vitesse au niveau des croisements, ce qui prévient le risque de collision avec d'autres chariots ou des piétons.
- Le système de contrôle automatique de la vitesse de conduite ralentit le chariot si ses fourches sont à plus de 500 mm du sol à l'extérieur de l'allée afin d'accroître la stabilité et la sécurité de manœuvre lors du transport de charges.
- Le réglage électrique de la hauteur du plancher, des accoudoirs et du siège permettent au cariste d'adopter la position de conduite qui lui convient.
- Le siège inclinable peut être incliné de 18° pour soulager la contrainte de surveiller et de manipuler les charges en hauteur. Il s'adapte au poids du cariste.
- Le dossier du siège est profilé pour faciliter, sans contrainte, le mouvement du corps dans le sens de la conduite.
- Le poste de conduite spacieux, au toit de protection surélevé, accueille les caristes de tous gabarits confortablement et en toute sécurité.
- La conception du mât, des barres du toit de protection, des piliers et du châssis offre une visibilité panoramique absolue.
- Des rétroviseurs montés sur le mât procurent une visibilité totale sur la pointe des fourches lors de la manutention de palettes au niveau du sol.
- Le toit de protection transparent offre une vue sans entrave sur les fourches et la charge lors d'une manipulation en hauteur et protège le cariste contre la chute d'objets.
- L'écran intuitif donne au cariste toutes les informations dont il a besoin. Sa position est pensée pour une utilisation et une lisibilité optimales.
- La direction se commande au moyen de la pédale d'accélérateur, de sorte que la main droite se concentre sur les fonctions hydrauliques.
- Le placement des pédales, semblable à celui d'une automobile, permet une conduite intuitive, et la pédale de sécurité "homme mort" est activée sans effort par le poids du pied gauche.
- L'entrée et la sortie du véhicule sont facilitées par la poignée ergonomique et la marche basse revêtue d'une surface antidérapante.
- En option, un éclairage de sécurité bleu ou rouge alerte les piétons et les autres conducteurs de l'arrivée du chariot.

ÉQUIPEMENTS STANDARD ET OPTIONS

	NTD13N3	NTD15N3
GÉNÉRALITÉS		
Frein de stationnement électrique automatique	●	●
Indicateur d'angle de la direction	●	●
Indicateur de batterie avec arrêt automatique lorsque le niveau atteint 20 %	●	●
Ordinateur de bord ATC 3 avec écran et clavier	●	●
Plancher réglable en hauteur électriquement	●	●
Siège à suspension et dossier haut inclinable en fonction du poids	●	●
Vitesse de conduite max, 14 km/h	●	●
Conception pour entrepôts frigorifiques, jusqu'à +1 °C	●	●
Porte-documents et porte-gobelet	●	●
Batteries sur rouleaux d'acier	●	●
Autres coloris RAL	○	○
MÂT, FOURCHES ET BÂTI		
Tête tridirectionnelle	●	●
Rétroviseurs sur le mât	●	●
Interruption de levage avec/sans déverrouillage	○	○
Sélecteur de niveau	○	○
Système de mise à niveau assistée (LAS)	○	○
Indicateur de hauteur de levée	○	○
Indication de poids et de hauteur	○	○
Caméra dirigée vers les fourches, avec affichage LED	○	○
COMMANDE D'ENTRAÎNEMENT ET DE LEVAGE		
Unité <i>Palm Steering</i> avec accoudoir flottant, et hauteur et longueur réglables	●	●
Direction électrique assistée sur 180°	●	●
Direction électrique assistée sur 360°	○	○
Volant midi	○	○
Joystick multifonction	●	●
Commandes du bout des doigts	○	○
Commandes de direction mains libres (HFDC) dans la pédale d'accélérateur	●	●
Commandes de direction manuelles	○	○
Active Spin Reduction (ASR)	○	○
Vitesse lente lorsque les fourches sont au-dessus de 500 mm et que le chariot manœuvre en dehors des allées guidées	●	●
Capteurs d'impact avec avertissement visuel et avertisseur sonore	○	○
Capteurs d'impact avec avertissement visuel, avertisseur sonore, et gyrophare sur le toit de protection	○	○
Filoguidage	○	○
Guidage par rail	○	○
Réduction de vitesse de conduite ou arrêt précis en bout d'allée (EoA)	○	○



Palm Steering



Volant midi en option



Joystick multifonction



Filoguidage (capteur) en option

● Standard ○ Option

ÉQUIPEMENTS STANDARD ET OPTIONS

	NTD13N3	NTD15N3
ÉLECTRIQUE		
Éclairage de sécurité bleu/rouge, dans le sens du déplacement vers l'avant	○	○
Système laser sur feu de position	○	○
Temporisation d'arrêt moteur	○	○
Avertissement sonore de niveau de batterie	○	○
Phares de travail LED	○	○
Phares de travail LED pour cabine chauffée	○	○
Gyrophare sur le toit de protection	○	○
Gyrophare pour cabine chauffée	○	○
Accès par clé	○	○
Connecteur 12V	○	○
Convertisseur 48 - 12V	○	○
Radio avec MP3	○	○
Alarme d'entretien	○	○
TOIT DE PROTECTION ET CABINE		
Cabine chauffée	○	○
Vitre ouvrable dans la porte de la cabine chauffée	○	○
Interphone bidirectionnel pour cabine chauffée	○	○
Toit de protection transparent	○	○
Treillis métallique sur le toit de protection	○	○
Siège PVC	○	○
Siège chauffé – Tissu	○	○
Siège chauffé – PVC	○	○
Appuie-tête de siège	○	○
Rétroviseur	○	○
Barre d'équipement (rack d'accessoires)	○	○
Support A4	○	○
Support d'équipement, système RAM, taille C	○	○
Support d'équipement, système RAM, taille C, 2 ex.	○	○
Support d'équipement, système RAM, taille D	○	○
ROUES EN OPTION		
Roue de traction Vulkollan® 95 Shore	●	●
Roue de traction Tractothan® 93 Shore	○	○
Roues porteuses Ø 200 mm	●	●
ENVIRONNEMENT		
Conception pour entrepôts frigorifiques, jusqu'à +1 °C	○	○
Conception pour entrepôt frigorifique de 0 °C à -35 °C	○	○

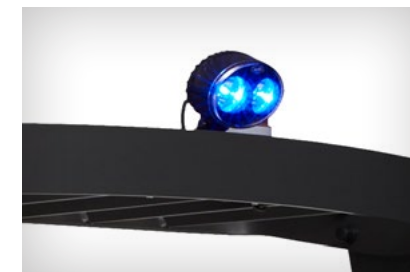

Éclairage de sécurité bleu en option



Toit de protection transparent en option

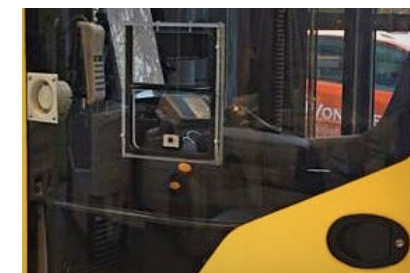

En option, intercom bidirectionnel et fenêtre coulissante dans la cabine chauffée

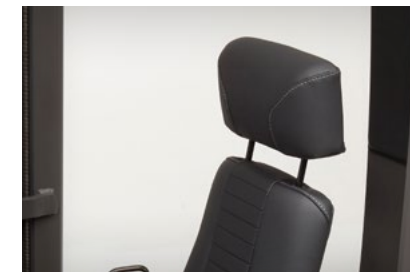

En option, appuie-tête pour siège

● Standard ○ Option

Caractéristiques			Cat Lift Trucks	Cat Lift Trucks
1.1	Fabricant		NTD13N3	NTD15N3
1.2	Désignation du modèle du fabricant		Batterie	Batterie
1.3	Source d'alimentation		Assis	Assis
1.4	Type de cariste		1250	1500
1.5	Capacité de la charge	Q (kg)	400 - 600	400 - 600
1.6	Centre de gravité	c (mm)	1534	1534
1.9	Empattement	y (mm)		
Poids				
2.1b	Poids du chariot sans charge, avec poids maximum de la batterie	kg	6674	6674
2.3	Poids par essieu à vide et poids batterie max. R. motrice / porteuses	kg	2804 / 3870	2804 / 3870
Roues, groupe motopropulseur				
3.1	Bandages:PT=Power Thane, Vul=Vulkollan, P=Polyuréthane, N=Nylon, C=Caoutchouc côté conducteur/charge		Vul	Vul
3.2	Dimensions des pneus, côté arrière	(mm)	355 x 155	355 x 155
3.3	Dimensions des pneus, côté de la charge	(mm)	200 x 110	200 x 110
3.5	Nombre de roues, côté de la charge / de l'entraînement (x=entraînées)		4 / 1x	4 / 1x
3.7	Largeur de chenille (centre des pneus), côté de la charge	b11 (mm)	1312	1312
Dimensions				
4.2a	Hauteur avec mât abaissé	h1 (mm)	Voir tableau	Voir tableau
4.3	Levée libre	h2 (mm)	Voir tableau	Voir tableau
4.4	Hauteur de levée	h3G + h13(mm)	Voir tableau	Voir tableau
4.5	Hauteur, mât déployé	h4 (mm)	Voir tableau	Voir tableau
4.7	Hauteur jusqu'au sommet du protège-conducteur	h6 (mm)	2205	2205
4.8	Hauteur de siège/ plate-forme	h7 (mm)	1077	1077
4.10	Hauteur des longerons	h8 (mm)	230	230
4.15	Hauteur des fourches, complètement abaissées	h13 (mm)	65	65
4.19	Longueur hors tout	l1 (mm)	3010 ¹⁾	3010 ¹⁾
4.21	Largeur hors tout	b1 (mm)	1450	1450
4.22	Dimensions de la fourche (épaisseur, largeur, longueur)	s / e / l (mm)	40 / 100 / 800, 1000, 1150	40 / 100 / 800, 1000, 1150
4.24	Largeur du bâti de la fourche	b3 (mm)	730	730
4.25	Largeur extérieure au-dessus de la fourche (minimale/maximale)	b5 (mm)	520 / 710	520 / 710
4.27	Largeur au-dessus des galets de guidage (min.)	b6 (mm)	1594	1594
4.32	Garde au sol au centre de l'empattement, (fourche abaissée)	m2 (mm)	55 ¹⁾	55 ¹⁾
4.33a	Largeur d'allée (Ast) avec palettes de 1000 x 1200 mm, charge croisée	Ast (mm)	1640 ¹⁾	1640 ¹⁾
4.34a	Largeur d'allée (Ast) avec palettes de 800 x 1200 mm, charge longitudinale	Ast (mm)	1640 ¹⁾	1640 ¹⁾
4.35	Rayon de braquage	Wa (mm)	1753 ¹⁾	1753 ¹⁾
4.37	Longueur du chariot, bras porteurs inclus	l7 (mm)	1866 ¹⁾	1866 ¹⁾
4.41	Largeur d'allée de transfert (palette longitudinale de 1000 x 1200 mm & dégagement de 200 mm)	Au (mm)	3700 ¹⁾	3700 ¹⁾
Performances				
5.1	Vitesse de translation, avec/sans charge	km / h	12 ²⁾	12 ²⁾
5.2	Vitesse de levage, avec/sans charge	m / s	0.38 / 0.47	0.34 / 0.47
5.3	Vitesse d'abaissement, avec/sans charge	m / s	0.57 / 0.54	0.57 / 0.54
5.7	Pente franchissable, avec/sans charge	%	4.9 / 5.8	4.7 / 5.8
5.8	Pente franchissable maximale, avec/sans charge	%	10.4 / 12.3	10.4 / 12.3
5.9	Temps d'accélération (10 mètres), avec/sans charge	s	6.5 / 5.5	6.0 / 5.5
5.10	Frein de service		Électrique	Électrique
Moteurs électriques				
6.1	Capacité du moteur d'entraînement (60 min., application légère)	kW	7.2	7.2
6.2	Puissance de sortie du moteur de levage avec un facteur d'application de 15%	kW	15	15
6.3	Batterie conforme à la norme DIN		43531C	43531C
6.4	Tension/capacité de la batterie avec décharge de 5 heures	V / Ah	48 / 620 - 930	48 / 620 - 930
6.5	Poids de la batterie	kg	1240 - 1567	1240 - 1567
Divers				
8.1	Type de commande d'entraînement		Électronique	Électronique
10.1	Pression de fonctionnement maximale pour les accessoires	bar	150	150
10.2	Débit d'huile pour les accessoires	l / min	15	15
10.7	Niveau de bruit à hauteur d'oreille de l'opérateur conformément aux normes EN 12 053:2001 et EN ISO 4871 au travail LpAZ	dB (A)	62.1	62.1

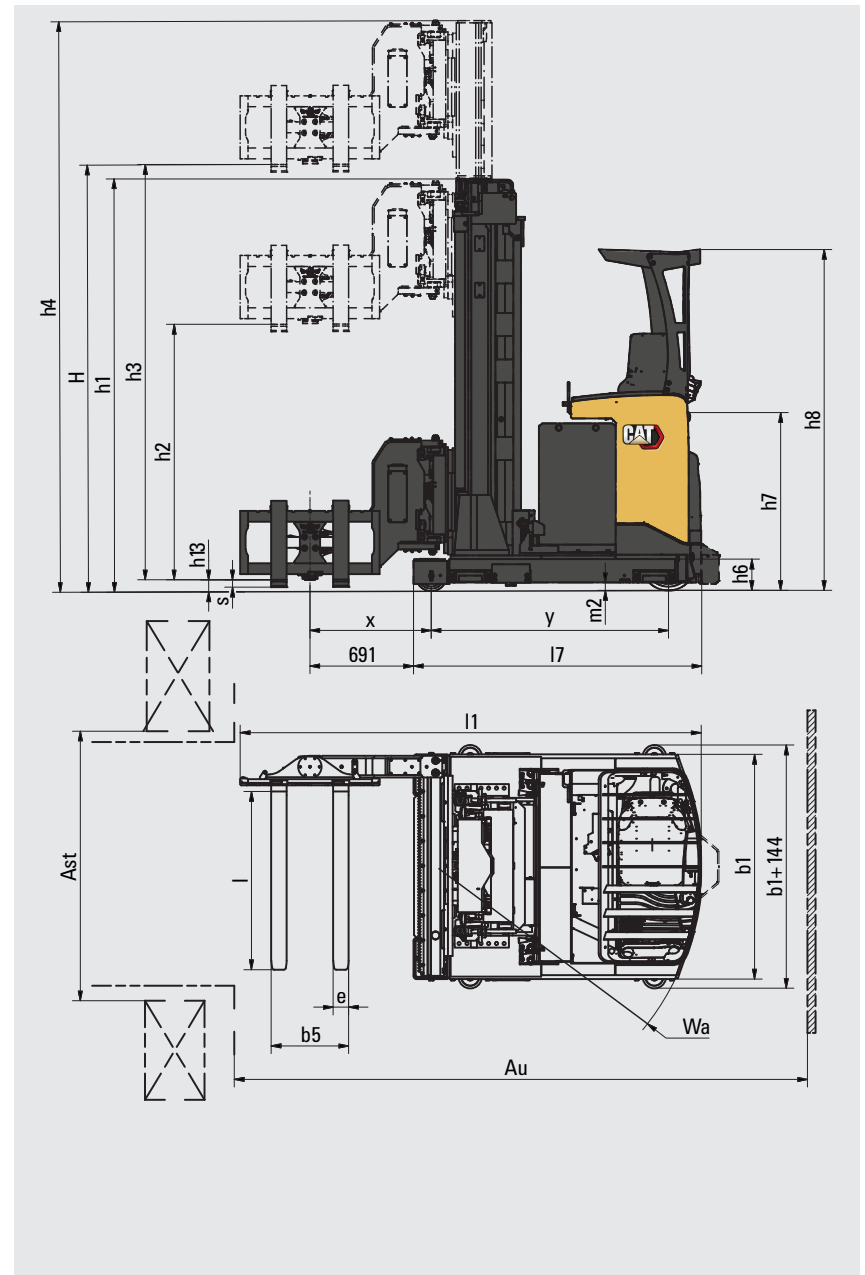

- 1) Valeur dépendant du système de guidage utilisé.
Voir le tableau en page suivante pour les valeurs de guidage par fil et par rail.
- 2) Mode sans guidage.
Voir le tableau en page suivante pour les valeurs guidées par fil et par rail.

Filoguidage

Dimensions			NTD13N3	NTD15N3
4.19	Longueur hors tout	l1 (mm)	3116	3116
4.33	Largeur d'allée exploitable (Ast) pour palettes 1000 x 1200 mm avec charge transversale	Ast (mm)	1700	1700
4.34	Largeur d'allée exploitable (Ast) pour palettes 800 x 1200 mm avec charge longitudinale	Ast (mm)	1700	1700
4.35	Rayon de braquage	Wa (mm)	1858	1858
4.37	Longueur du chariot, bras porteurs inclus	l7 (mm)	1972	1972
4.41	Largeur d'allée de transfert (palette longitudinale de 1000 x 1200 mm & dégagement de 200 mm)	Au (mm)	4200	4200
Performances				
5.1	Vitesse de translation, avec / sans charge	km / h	9	9

Guidage par rail

Dimensions			NTD13N3	NTD15N3
4.19	Longueur hors tout	l1 (mm)	3010	3010
4.31	Garde au sol (point le plus bas)	m1 (mm)	28	28
4.32	Garde au sol au centre de l'empattement, (fourches abaissées)	m2 (mm)	55	55
4.33	Largeur d'allée exploitable (Ast) pour palettes 1000 x 1200 mm avec charge transversale	Ast (mm)	1640	1640
4.34	Largeur d'allée exploitable (Ast) pour palettes 800 x 1200 mm avec charge longitudinale	Ast (mm)	1640	1640
4.35	Rayon de braquage	Wa (mm)	1753	1753
4.37	Longueur du chariot, bras porteurs inclus	l7 (mm)	1866	1866
4.41	Largeur d'allée de transfert (palette longitudinale de 1000 x 1200 mm & dégagement de 200 mm)	Au (mm)	3700	3700
Performances				
5.1	Vitesse de translation, avec / sans charge	km / h	14	14

NTD13N3 - NTD15N3				
Type de mât	h3 + h13	h1	h2 + h13	h4
	mm	mm	mm	mm
T	4950	2670	1780	5840
	5400	2820	1930	6290
	5900	2987	2097	6790
	6600	3220	2330	7490
	7100	3387	2497	7990
	7600	3553	2663	8490
	7950	3670	2780	8840
	8550	3870	2980	9440
	9150	4070	3180	10040
	9750	4270	3380	10640
	10350	4470	3580	11240

Performances et capacités du mât

T	Mât triplex
h1	Hauteur du mât abaissé
h2 + h13	Levée libre
h3 + h13	Hauteur de levée
h4	Hauteur du mât relevé

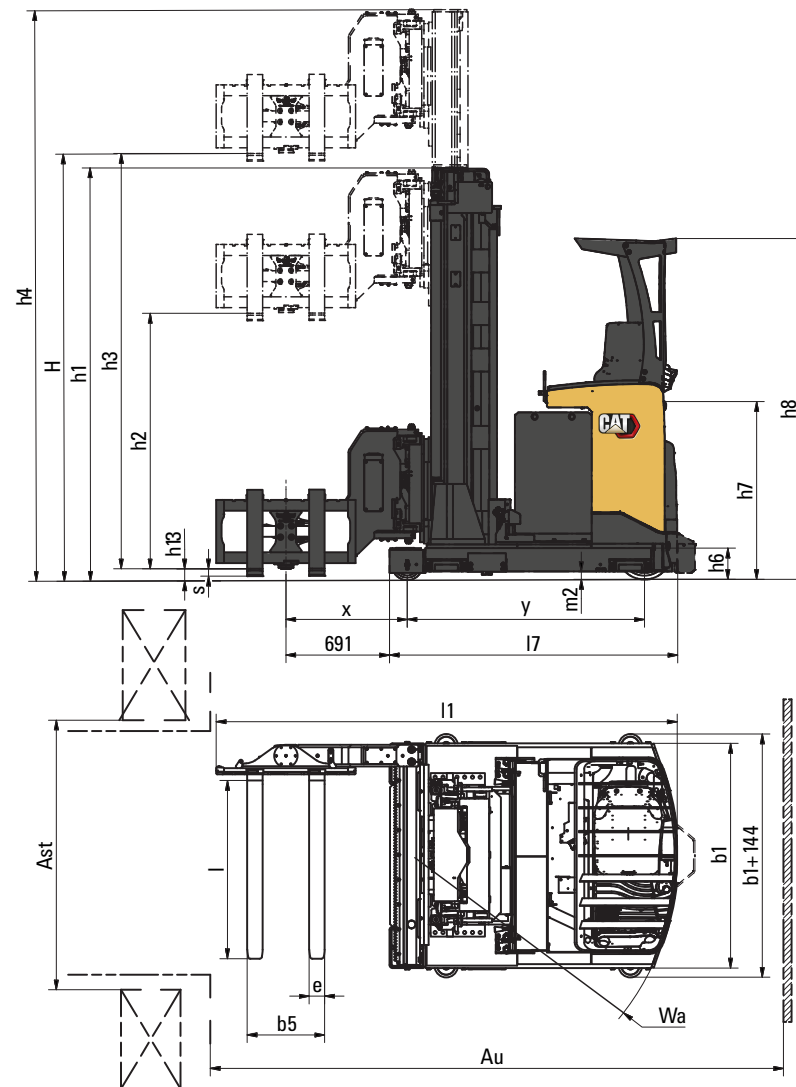

info@catlifttruck.com | www.catlifttruck.com

WFSC2126(09/22) © 2022 MLE B.V. (n° d'enregistrement 33274459). Tous les droits sont réservés. CAT, CATERPILLAR, LETS DO THE WORK, leurs logos respectifs, «Caterpillar Yellow», «Power Edge» et Cat «Modern Hex» ainsi que les filiales et identités de produit mentionnés dans ce document sont des marques commerciales de Caterpillar qui ne peuvent pas être utilisés sans autorisation.

REMARQUE : Les performances et spécifications peuvent varier en fonction des tolérances de fabrication standard, des conditions de la machine, du type de pneus, de l'état de la surface ou du sol, des applications ou de l'environnement d'utilisation. Les chariots peuvent être illustrés avec des options non standard. Les besoins spécifiques en termes de performance et les configurations disponibles localement doivent être négociés avec votre revendeur de chariots élévateurs Cat. Cat Lift Trucks suit une politique d'amélioration continue des produits. Pour cette raison, certains matériaux, certaines options et certaines spécifications peuvent être modifiés sans avis préalable.



DOWNLOAD
BROCHURE



WATCH
VIDEOS



DOWNLOAD
OUR APP

