



NPP16N3
NPP18N3
NPP20N3

NPP12N2D

NPP20N3R
NPP20N3E

TRANSPALETTE ÉLECTRIQUE À CONDUCTEUR ACCOMPAGNANT

SPÉCIFICATIONS

TRANSPALETTE ÉLECTRIQUE À CONDUCTEUR ACCOMPAGNANT, 24V, 1,2 – 2,0 TONNES



PARFAIT POUR CHARGER ET DÉCHARGER EFFICACEMENT SUR PETITES DISTANCES.

CAPABLE D'EFFECTUER LA PLUPART DU TRAVAIL DE MANUTENTION DE PALETTES, LA GAMME NPP EST IDÉALE POUR LE CHARGEMENT ET LE DÉCHARGEMENT AINSI QUE LE DÉPLACEMENT HORIZONTAL. SES PERFORMANCES DE POINTE INSPIRENT CONFIANCE ET OPTIMISENT LE RENDEMENT, QUELLE QUE SOIT L'APPLICATION.



Le modèle NPP16N3 est idéal sur toutes distances pour les applications de manutention légère et son gabarit lui permet d'être utilisé sur mezzanine ou d'être transporté à l'arrière d'un véhicule de marchandises. Les modèles NPP18N3 et NPP20N3 offrent une capacité accrue pour les charges plus lourdes et les travaux plus intensifs.



Le double transpalette NPP12N2D à opérateur accompagnant permet de gagner du temps en transportant deux palettes en même temps (l'une au dessus de l'autre). Il est idéal pour le chargement et le déchargement sur des niveleurs de quai, le prélèvement et le remplissage et le transport de charges sur de courtes distances dans les entrepôts, supermarchés et zones de production.



Le NPP20N3R est équipé d'une plate-forme repliable pour usage occasionnel en cas de déplacement sur des plus longues distances. La plate-forme spacieuse du NPP20N3R, dont la suspension optimise le confort de déplacement, assure un accès aisé et une bonne garde au sol.

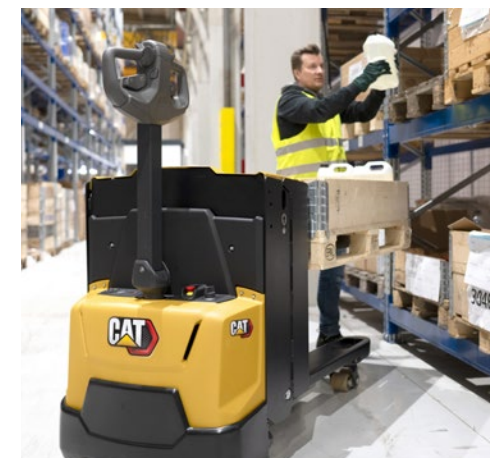

Le NPP20N3E est équipé de fourches élevables (hauteur de 730 mm) qui assurent une position ergonomique pour le chargement et le déchargement des marchandises, avec un minimum d'effort physique.

COÛTS D'EXPLOITATION OPTIMISÉS

- La construction de châssis robuste et les fourches, dont l'endurance a été testée, optimisent la résistance et la fiabilité de la machine même dans les conditions les plus difficiles.
- Le châssis et le circuit électrique sont étanches, ce qui renforce la résistance à l'humidité, aux saletés et à la corrosion et accroît la disponibilité, réduit les frais d'entretien et prolonge la durée de vie du chariot.
- L'accès aisé aux principaux composants du chariot accélère les diagnostics d'erreur et les entretiens tout en minimisant davantage les immobilisations.
- Le système de levage et de traction intégré comporte moins de composants que les modèles précédents, ce qui réduit les risques de panne.
- Le compartiment de batterie fermé avec capot en acier protège la batterie contre les chocs, ce qui réduit les remplacements de batterie coûteux.
- Les formats de batterie standard garantissent l'interchangeabilité avec d'autres marques.

UNE PRODUCTIVITÉ SANS ÉGALE

- Un écran* LCD standard affiche les informations relatives à l'état du chariot et de la batterie.
- Le timon ergonomique réduit les efforts des opérateurs grâce à des commandes intuitives et conviviales.
- La hauteur de levage maximum accrue est parfaitement adaptée aux rampes et aux quais de chargement abrupts, ce qui rend ce chariot idéal, tant pour les mouvements de palette horizontaux que pour le chargement/ déchargement de véhicules.
- Le contrôleur AC programmable permet à l'utilisateur d'accorder la priorité à des performances plus rapides ou à une manutention plus homogène, en garantissant des réglages appropriés à la tâche.
- Les extrémités arrondies des fourches assurent un accès précis et sans effort aux palettes, ce qui accélère les cycles de manutention tout en évitant d'endommager les palettes ou les charges.
- Le NPP20N3R, est équipé d'une plateforme rabattable pour utilisation sur longue distance, avec une vitesse maximum de 6 km/h.
- Le double transpalette NPP12N2D est capable de transporter deux palettes en même temps (l'une au-dessus de l'autre), pour plus de productivité, sans nécessiter de passage plus large.

SÉCURITÉ ET ERGONOMIE

- La structure du timon à la pointe de la technologie offre une position de travail confortable en optimisant la protection des mains.
- La transmission, remplie d'huile, est ultra-silencieuse et minimise les niveaux de bruit.
- Les grands leviers de montée/descente en option facilitent la commande à une main, même en portant des gants.
- Les roues pivotantes à suspension assurent une stabilité accrue du chariot, quelle que soit la charge.
- Le NPP20N3R bénéficie d'une plateforme spacieuse et facile d'accès, dotée de suspension pour un plus grand confort d'utilisation et d'une grande garde au sol.
- Le NPP20N3E est équipé d'une levée de fourches de 730 mm, offrant à l'opérateur une position de travail ergonomique pour la manipulation des colis autour de la palette, réduisant ainsi les troubles musculosquelettiques (TMS).
- La suspension brevetée à 4 points de force de frottement sur le double transpalette NPP12N2D assure une pression constante de la roue motrice sur les surfaces inégales, pour une stabilité, une traction et un contrôle accrus de la direction.
- Le timon décalé du double transpalette NPP12N2D permet à l'opérateur de marcher à côté et de bénéficier d'une meilleure visibilité.
- Le NPP12N2D bénéficie d'une unité de levage à régulation de vitesse et d'une vanne proportionnelle pour l'abaissement, pour des manœuvres régulières et sûres.

*À l'exception du NPP12N2D.



ÉQUIPEMENTS STANDARD ET OPTIONS

	NPP16N3	NPP18N3	NPP20N3	NPP12N2D	NPP20N3R	NPP20N3E
GÉNÉRALITÉS						
Display polyvalent incluant compteur horaire, indicateur de décharge, alarmes etc.	–	●	●	●	●	●
Display standard incluant compteur horaire, indicateur de décharge, voyants d'état	●	–	–	–	–	–
Display multifonction interactif incluant compteur horaire, indicateur de décharge, réglages, statuts, alarmes etc.	○	–	–	–	–	–
Connexion par code PIN, 99 codes	○	–	–	–	–	–
Connexion par code PIN, 4 codes	–	○	○	○	○	○
Timon décalé	●	–	–	–	–	–
Conception pour entrepôt frigorifique, jusqu'à -10 °C, avec essieux protégés contre la rouille	●	–	–	–	–	–
Unité de levage à régulation de vitesse et vanne proportionnelle pour l'abaissement, contrôlées par un interrupteur à bascule sur la tête de timon	●	–	–	–	–	–
Soupape marche/arrêt électrique pour le levage et l'abaissement, commandée par un interrupteur à bascule sur la tête de timon	–	●	●	●	●	●
Roue de traction en polyuréthane ou caoutchouc	●	–	–	–	–	–
Levage initial	●	–	–	–	–	–
Roues porteuses simples ou jumelées en polyuréthane	●	●	●	●	●	●
Batteries Li-ion	○	○	○	○	○	○
ENVIRONNEMENT						
Conception pour entrepôts frigorifiques, de 0 °C à -35 °C (NPP12N2D, 0°C à -30°C)	○	○	○	○	○	○
Modification pour fonctionnement à températures élevées, >30 °C	–	○	○	○	○	○
COMMANDE D'ENTRAÎNEMENT ET DE LEVAGE						
Conduite possible timon vertical	○	●	●	●	●	●
ROUES EN OPTION						
Roues porteuses et de traction en polyuréthane	●	●	●	●	●	●
Roue de traction Power Friction	○	○	○	○	○	○
Roues porteuses jumelées en polyuréthane	●	○	●	●	●	●
Roues porteuses simples en polyuréthane	●	○	●	●	●	●
Roue de traction non marquante	○	–	–	–	–	–
Roue de traction antistatique	○	–	–	–	–	–
AUTRES OPTIONS						
Protection des pieds en caoutchouc	○	–	–	–	–	–
Bande antistatique	○	–	–	–	–	–
Clé de contact	●	●	●	●	●	●
Capacité de 2 000 kg sur bras encadrants	○	–	–	–	–	–
Bruiteur piezo au lieu de l'avertisseur sonore standard	○	–	–	–	–	–
Dosseret d'appui de charge	○	○	○	○	○	○
Galets d'entrée/sortie palette	–	○	○	○	○	○
Coloris RAL spécial	○	○	○	○	○	○
Chargeur intégré 30 A	○	○	○	○	○	○
Changement de batterie par le côté (batteries 250 Ah et 375 Ah uniquement)	–	–	○	○	○	–
Système de changement de batterie	–	–	○	○	○	–
Rack pour accessoire	–	○	○	○	○	○
Phare de travail	–	○	○	○	○	○
Écran multifonction	○	–	–	–	–	–
Vitesse lente pour cause de batterie faible	○	–	–	–	–	–
Avertissement sonore de niveau de batterie	○	–	–	–	–	–
Alarme d'entretien	○	–	–	–	–	–
Déconnexion automatique	○	–	–	–	–	–
Retour à basse vitesse lors de la déconnexion	○	–	–	–	–	–

● Standard ○ Options

Caractéristiques		
1.1	Fabricant	
1.2	Désignation du modèle du fabricant	
1.3	Source d'alimentation	
1.4	Type de cariste	
1.5	Capacité de la charge	Q (kg)
1.6	Centre de gravité	c (mm)
1.8	Essieu des roues porteuses jusqu'à la face de la fourche (fourches abaissées)	x (mm)
1.9	Empattement	y (mm)
2.0 Poids		
2.1b	Poids du chariot sans charge, avec poids maximum de la batterie	kg
2.2	Poids par essieu avec charge nominale, et poids batterie max. R. motrice / porteuses	kg
2.3	Poids par essieu à vide et poids batterie max. R. motrice / porteuses	kg
3.0 Roues, groupe motopropulseur		
3.1	Bandages:PT=Power Thiane, Vul=Vulkollan, P=Polyuréthane, N=Nylon, C=Caoutchouc côté conducteur/charge	
3.2	Dimensions des pneus, côté arrière	(mm)
3.3	Dimensions des pneus, côté de la charge	(mm)
3.4	Dimensions des roues pivotantes (diamètre x largeur)	(mm)
3.5	Nombre de roues, côté de la charge / de l'entraînement (x=entraînées)	
3.6	Largeur de chenille (centre des pneus), côté de l'entraînement	b10 (mm)
3.7	Largeur de chenille (centre des pneus), côté de la charge	b11 (mm)
4.0 Dimensions		
4.2a	Hauteur avec mât abaissé	h1 (mm)
4.3	Levée libre	h2 (mm)
4.4	Hauteur de levée	h3 (mm)
4.5	Hauteur, mât déployé	h4 (mm)
4.6	Levage initial	h5 (mm)
4.8	Hauteur de siege/ plate-forme	h7 (mm)
4.9	Hauteur du timon / matériel hors tout (min./max.)	h14 (mm)
4.15	Hauteur des fourches, complètement abaissées	h13 (mm)
4.19	Longueur hors tout	l1 (mm)
4.20	Longueur jusqu'à la face des fourches	l2 (mm)
4.21	Largeur hors tout	b1/b2 (mm)
4.22	Dimensions de la fourche (épaisseur, largeur, longueur)	s / e / l (mm)
4.25	Largeur extérieure au-dessus de la fourche (minimale/maximale)	b5 (mm)
4.32	Garde au sol au centre de l'empattement, (fourche abaissée)	m2 (mm)
4.33c	Largeur d'allée (Ast) avec palettes de 1000 x 1200 mm, charge croisée, plate-forme relevée/abaissée	Ast (mm)
4.34a	Largeur d'allée (Ast) avec palettes de 800 x 1200 mm, charge longitudinale	Ast (mm)
4.34b	Largeur d'allée (Ast3) avec palettes de 800 x 1200 mm, charge longitudinale	Ast3 (mm)
4.34c	Largeur d'allée (Ast) avec palettes de 800 x 1200 mm, charge longitudinale, plate-forme relevée/abaissée	Ast (mm)
4.35	Rayon de braquage	Wa (mm)
5.0 Performances		
5.1	Vitesse de translation, avec/sans charge	km / h
5.2	Vitesse de levage, avec/sans charge	m / s
5.3	Vitesse d'abaissement, avec/sans charge	m / s
5.7	Pente franchissable, avec/sans charge	%
5.9	Temps d'accélération (10 mètres), avec/sans charge	s
5.10	Frein de service	
6.0 Moteurs électriques		
6.1	Capacité du moteur d'entraînement (60 min., application légère)	kW
6.2	Puissance de sortie du moteur de levage avec un facteur d'application de 15%	kW
6.3	Batterie conforme à la norme DIN	
6.4	Tension/capacité de la batterie avec décharge de 5 heures	V / Ah
6.5	Poids de la batterie	kg
6.6a	Consommation d'énergie conformément au cycle EN 16796	kWh / h
8.0 Divers		
8.1	Type de commande d'entraînement	
10.7	Niveau de bruit à hauteur d'oreille de l'opérateur conformément aux normes EN 12 053:2001 et EN ISO 4871 au travail LpAZ	dB (A)
10.7.1	Niveau de bruit à hauteur d'oreille de l'opérateur conformément aux normes EN 12 053:2001 et EN ISO 4871 conduite/levage/ralenti LpAZ	dB (A)
10.7.2	Tremblements du corps conformément à la norme EN 13 059:2002	
10.7.3	Tremblements des mains conformément à la norme EN 13 059:2002	

Cat Lift Trucks	Cat Lift Trucks	Cat Lift Trucks
NPP16N3	NPP18N3	NPP20N3
Batterie	Batterie	Batterie
Accompagnant	Accompagnant	Accompagnant
1600	1800	2000
600	600	600
960	960	960
1360	1425	1425
430	500	500
745 / 1290	805 / 1495	840 / 1660
340 / 90	380 / 120	380 / 120
Vul / Vul	Vul / Vul	Vul / Vul
230 x 70	230 x 70	230 x 70
85 x 90	85 x 75	85 x 75
100 x 40	100 x 40	100 x 40
2 + 1 x / 2	2 + 1 x / 4	2 + 1 x / 4
480	480	480
375	375	375
135	135	135
-	-	-
-	-	-
865 / 1420	865 / 1420	865 / 1420
85	85	85
1650	1710	1710
500	560	560
720	720	720
55 / 165 / 1150	55 / 165 / 1150	55 / 165 / 1150
540	540	540
30	30	30
2339	2475	2472
2176	2281	2281
1510	1551	1551
6.0 / 6.0	6.0 / 6.0	6.0 / 6.0
0.035 / 0.045	0.030 / 0.035	0.04 / 0.05
0.05 / 0.05	0.06 / 0.042	0.05 / 0.06
10.0 / 20.0	10.0 / 20.0	10.0 / 20.0
Électrique	Électrique	Électrique
1.0	1.0	1.0
0.8	0.8	1.2
24 / 150	24 / 250	24 / 250 - 375 ¹⁾
150	210	210
0.23	0.26	0.26
Continu	Continu	Continu
62 / 69 / 0	62 / 69 / 0	65 / 67 / 0
-	-	-
< 2.5	< 2.5	< 2.5

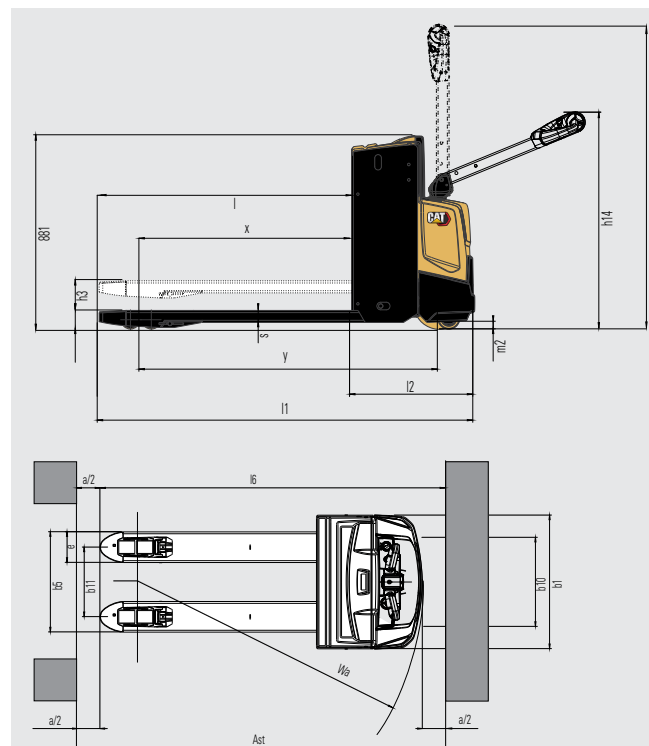

NPP16/18/20N3

Ast = Wa-x+l6+200

Ast = Largeur d'allée

Wa = Rayon de braquage

a = Distance de sécurité (200 mm)

l6 = Longueur de palette

1) Avec la batterie 375 Ah, la dimension l2 augmente de 72 mm

Caractéristiques			
1.1	Fabricant		Cat Lift Trucks
1.2	Désignation du modèle du fabricant		NPP12N2D
1.3	Source d'alimentation		Batterie
1.4	Type de cariste		Accompagnant
1.5	Capacité de la charge	Q (kg)	1250
1.6	Centre de gravité	c (mm)	600
1.8	Essieu des roues porteuses jusqu'à la face de la fourche (fourches abaissées)	x (mm)	990
1.9	Empattement	y (mm)	1510
2.0 Poids			
2.1b	Poids du chariot sans charge, avec poids maximum de la batterie	kg	800
2.2	Poids par essieu avec charge nominale, et poids batterie max. R. motrice / porteuses	kg	990 / 1410
2.3	Poids par essieu à vide et poids batterie max. R. motrice / porteuses	kg	590 / 210
3.0 Roues, groupe motopropulseur			
3.1	Bandages:PT=Power Thane, Vul=Vulcollan, P=Polyuréthane, N=Nylon, C=Caoutchouc côté conducteur/charge		Vul / Vul
3.2	Dimensions des pneus, côté arrière	(mm)	230 x 70
3.3	Dimensions des pneus, côté de la charge	(mm)	85 x 99
3.4	Dimensions des roues pivotantes (diamètre x largeur)	(mm)	140 x 60
3.5	Nombre de roues, côté de la charge / de l'entraînement (x=entraînées)		1 x + 1 / 4
3.6	Largeur de chenille (centre des pneus), côté de l'entraînement	b10 (mm)	382
3.7	Largeur de chenille (centre des pneus), côté de la charge	b11 (mm)	355
4.0 Dimensions			
4.2a	Hauteur avec mât abaissé	h1 (mm)	1400 / 1550
4.3	Levée libre	h2 (mm)	-
4.4	Hauteur de levée	h3 (mm)	1700 / 2000
4.5	Hauteur, mât déployé	h4 (mm)	2145 / 2445
4.6	Levage initial	h5 (mm)	120
4.8	Hauteur de siège/ plate-forme	h7 (mm)	
4.9	Hauteur du timon / matériel hors tout (min./max.)	h14 (mm)	913 / 1368
4.15	Hauteur des fourches, complètement abaissées	h13 (mm)	90
4.19	Longueur hors tout	l1 (mm)	1864
4.20	Longueur jusqu'à la face des fourches	l2 (mm)	664
4.21	Largeur hors tout	b1/b2 (mm)	660
4.22	Dimensions de la fourche (épaisseur, largeur, longueur)	s / e / l (mm)	65 / 185 / 1200
4.25	Largeur extérieure au-dessus de la fourche (minimale/maximale)	b5 (mm)	540
4.32	Garde au sol au centre de l'empattement, (fourche abaissée)	m2 (mm)	25
4.33c	Largeur d'allée (Ast) avec palettes de 1000 x 1200 mm, charge croisée, plate-forme relevée/abaissée	Ast (mm)	NA
4.34a	Largeur d'allée (Ast) avec palettes de 800 x 1200 mm, charge longitudinale	Ast (mm)	2532
4.34b	Largeur d'allée (Ast3) avec palettes de 800 x 1200 mm, charge longitudinale	Ast3 (mm)	2290
4.34c	Largeur d'allée (Ast) avec palettes de 800 x 1200 mm, charge longitudinale, plate-forme relevée/abaissée	Ast (mm)	
4.35	Rayon de braquage	Wa (mm)	1880
5.0 Performances			
5.1	Vitesse de translation, avec/sans charge	km / h	5.6 / 6
5.2	Vitesse de levage, avec/sans charge	m / s	0.10 / 0.20
5.3	Vitesse d'abaissement, avec/sans charge	m / s	0.12 / 0.12
5.7	Pente franchissable, avec/sans charge	%	6 / 19
5.9	Temps d'accélération (10 mètres), avec/sans charge	s	7.94 / 6.76
5.10	Frein de service		Électrique
6.0 Moteurs électriques			
6.1	Capacité du moteur d'entraînement (60 min., application légère)	kW	1.3
6.2	Puissance de sortie du moteur de levage avec un facteur d'application de 15%	kW	2.35
6.3	Batterie conforme à la norme DIN		no
6.4	Tension/capacité de la batterie avec décharge de 5 heures	V / Ah	24 / 150 - 230
6.5	Poids de la batterie	kg	140 - 215
8.0 Divers			
8.1	Type de commande d'entraînement		Continu
10.7	Niveau de bruit à hauteur d'oreille de l'opérateur conformément aux normes EN 12 053:2001 et EN ISO 4871 au travail LpAZ	dB (A)	74.6 +/- 0.7
10.7.1	Niveau de bruit à hauteur d'oreille de l'opérateur conformément aux normes EN 12 053:2001 et EN ISO 4871 conduite/levage/ralenti LpAZ	dB (A)	
10.7.2	Tremblements du corps conformément à la norme EN 13 059:2002		
10.7.3	Tremblements des mains conformément à la norme EN 13 059:2002		

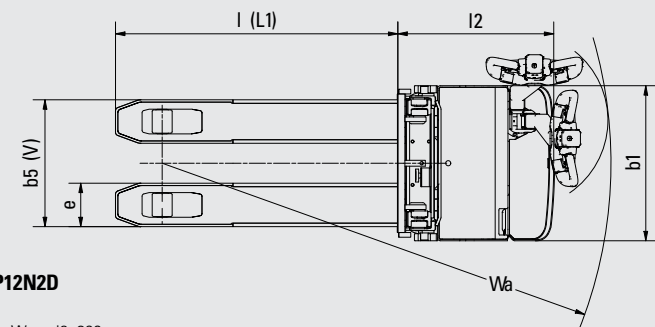
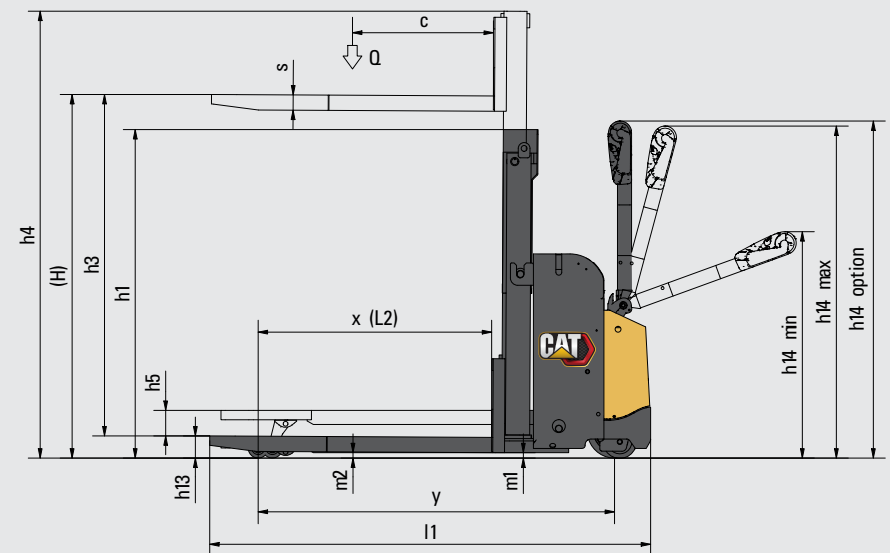

NPP12N2D

Ast = Wa - x + l6 + 200

Ast = Largeur d'allée

Wa = Rayon de giration

a = Distance de sécurité (200 mm)

l6 = Longueur de palette

Caractéristiques et Performances des mâts

- h1 Hauteur, mât abaissé
- h2 Levée libre standard
- h3 Hauteur de levage standard
- h4 Hauteur, mât déployé
- h5 Levée libre complète
- Q Capacité de levage
- c Centre de charge (distance)

NPP12N2D			
Type de Mât	h3+h13	h1*	h2+h13
	mm	mm	mm
Duplex	1790	1400	NA
Sans levée libre (DS)	2090	1550	NA

* La hauteur mât replié h1 inclut la protection pour doigts en polycarbonate. La hauteur de mât sans protection des doigts est de 1 343 mm/1 493 mm

Caractéristiques			
1.1	Fabricant		Cat Lift Trucks
1.2	Désignation du modèle du fabricant		NPP20N3R
1.3	Source d'alimentation		Batterie
1.4	Type de cariste		Accompagnant / Debout
1.5	Capacité de la charge	Q (kg)	2000
1.6	Centre de gravité	c (mm)	600
1.8	Essieu des roues porteuses jusqu'à la face de la fourche (fourches abaissées)	x (mm)	960
1.9	Empattement	y (mm)	1420
2.0 Poids			
2.1b	Poids du chariot sans charge, avec poids maximum de la batterie	kg	640
2.2	Poids par essieu avec charge nominale, et poids batterie max. R. motrice / porteuses	kg	950 / 1710
2.3	Poids par essieu à vide et poids batterie max. R. motrice / porteuses	kg	505 / 135
3.0 Roues, groupe motopropulseur			
3.1	Bandages:PT=Power Thane, Vul=Vulcollan, P=Polyuréthane, N=Nylon, C=Caoutchouc côté conducteur/charge		Vul / Vul
3.2	Dimensions des pneus, côté arrière	(mm)	230 x 70
3.3	Dimensions des pneus, côté de la charge	(mm)	85 x 75
3.4	Dimensions des roues pivotantes (diamètre x largeur)	(mm)	125 x 55
3.5	Nombre de roues, côté de la charge / de l'entraînement (x=entraînées)		2 + 1 x / 4
3.6	Largeur de chenille (centre des pneus), côté de l'entraînement	b10 (mm)	480
3.7	Largeur de chenille (centre des pneus), côté de la charge	b11 (mm)	375
4.0 Dimensions			
4.4	Hauteur de levée	h3 (mm)	135
4.6	Levage initial	h5 (mm)	-
4.8	Hauteur de siège/ plate-forme	h7 (mm)	
4.9	Hauteur du timon / matériel hors tout (min./max.)	h14 (mm)	1155 / 1550
4.15	Hauteur des fourches, complètement abaissées	h13 (mm)	85
4.19	Longueur hors tout	l1 (mm)	1850 / 2345
4.20	Longueur jusqu'à la face des fourches	l2 (mm)	700 / 1195
4.21	Largeur hors tout	b1/b2 (mm)	720
4.22	Dimensions de la fourche (épaisseur, largeur, longueur)	s / e / l1 (mm)	50 / 165 / 1150
4.25	Largeur extérieure au-dessus de la fourche (minimale/maximale)	b5 (mm)	540
4.32	Garde au sol au centre de l'empattement, (fourche abaissée)	m2 (mm)	30
4.33c	Largeur d'allée (Ast) avec palettes de 1000 x 1200 mm, charge croisée, plate-forme relevée/abaissée	Ast (mm)	2504 / 2984
4.34c	Largeur d'allée (Ast) avec palettes de 800 x 1200 mm, charge longitudinale, plate-forme relevée/abaissée	Ast (mm)	2416 / 2896
4.35	Rayon de braquage	Wa (mm)	1680 / 2160
5.0 Performances			
5.1	Vitesse de translation, avec/sans charge	km / h	6.0 / 6.0
5.2	Vitesse de levage, avec/sans charge	m / s	0.04 / 0.04
5.3	Vitesse d'abaissement, avec/sans charge	m / s	0.05 / 0.06
5.7	Pente franchissable, avec/sans charge	%	9.0 / 20.0
5.10	Frein de service		Électrique
6.0 Moteurs électriques			
6.1	Capacité du moteur d'entraînement (60 min., application légère)	kW	1.0
6.2	Puissance de sortie du moteur de levage avec un facteur d'application de 15%	kW	1.2
6.4	Tension/capacité de la batterie avec décharge de 5 heures	V / Ah	24 / 250 - 375 ¹⁾
6.5	Poids de la batterie	kg	212-294
8.0 Divers			
8.1	Type de commande d'entraînement		Continu
10.7	Niveau de bruit à hauteur d'oreille de l'opérateur conformément aux normes EN 12 053:2001 et EN ISO 4871 au travail LpAZ	dB (A)	60
10.7.1	Niveau de bruit à hauteur d'oreille de l'opérateur conformément aux normes EN 12 053:2001 et EN ISO 4871 conduite/levage/ralenti LpAZ	dB (A)	63/65
10.7.2	Tremblements du corps conformément à la norme EN 13 059:2002		0.9
10.7.3	Tremblements des mains conformément à la norme EN 13 059:2002		< 2.5

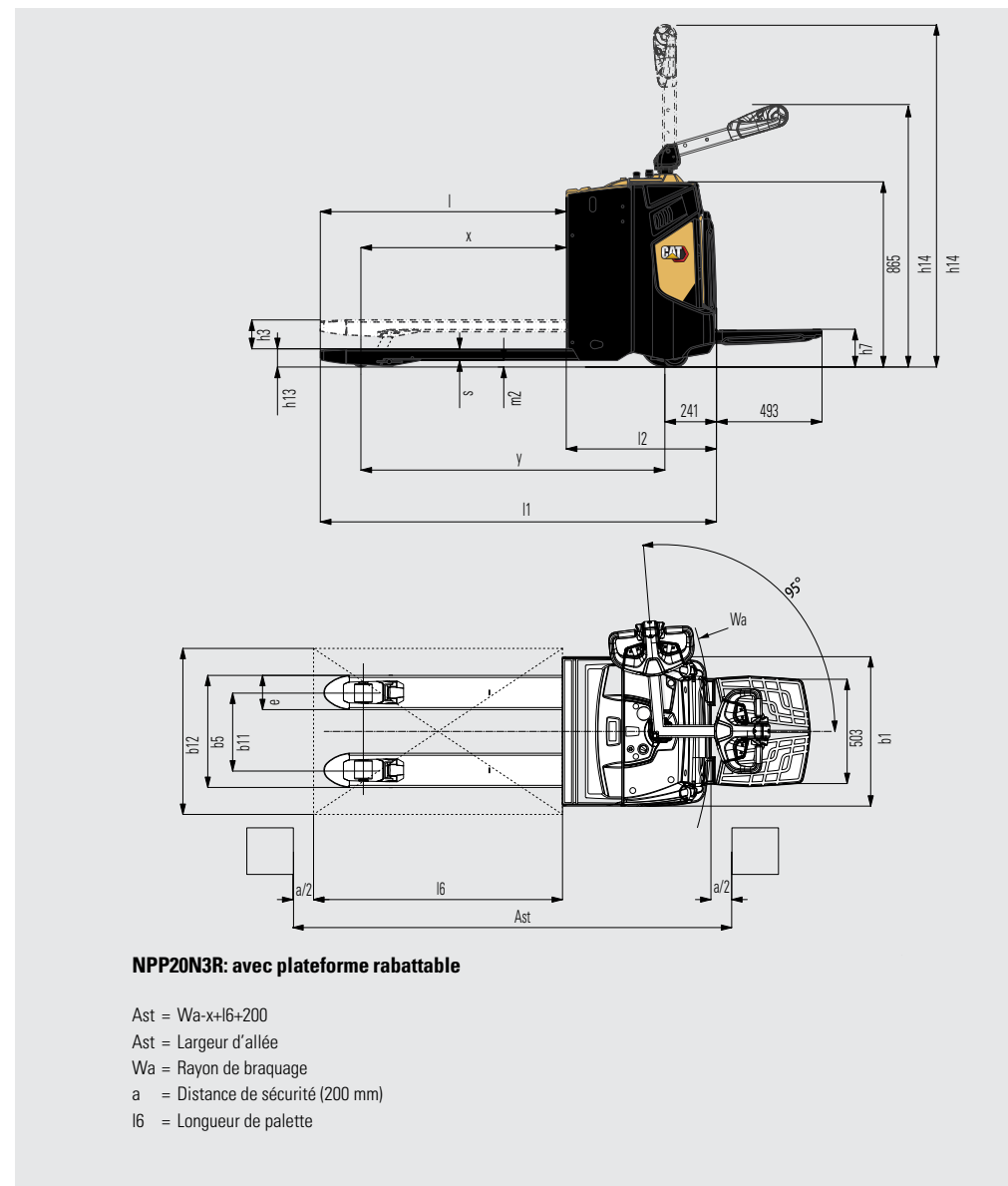

1) Avec la batterie 375 Ah, la dimension l2 augmente de 72 mm

Caractéristiques			
1.1	Fabricant		Cat Lift Trucks
1.2	Désignation du modèle du fabricant		NPP20N3E
1.3	Source d'alimentation		Batterie
1.4	Type de cariste		Accompagnant
1.5	Capacité de la charge	Q (kg)	2000 / 700
1.6	Centre de gravité	c (mm)	600
1.8	Essieu des roues porteuses jusqu'à la face de la fourche (fourches abaissées)	x (mm)	890
1.9	Empattement	y (mm)	1425
2.0 Poids			
2.1b	Poids du chariot sans charge, avec poids maximum de la batterie	kg	585
2.2	Poids par essieu avec charge nominale, et poids batterie max. R. motrice / porteuses	kg	435 / 150
2.3	Poids par essieu à vide et poids batterie max. R. motrice / porteuses	kg	420 / 160
3.0 Roues, groupe motopropulseur			
3.1	Bandages:PT=Power Thane, Vul=Vulcollan, P=Polyuréthane, N=Nylon, C=Caoutchouc côté conducteur/charge		Vul / Vul
3.2	Dimensions des pneus, côté arrière	(mm)	230 x 70
3.3	Dimensions des pneus, côté de la charge	(mm)	85 x 75
3.4	Dimensions des roues pivotantes (diamètre x largeur)	(mm)	100 x 40
3.5	Nombre de roues, côté de la charge / de l'entraînement (x=entraînées)		2 + 1 x / 4
3.6	Largeur de chenille (centre des pneus), côté de l'entraînement	b10 (mm)	480
3.7	Largeur de chenille (centre des pneus), côté de la charge	b11 (mm)	375
4.0 Dimensions			
4.4	Hauteur de levée	h3 (mm)	135 / 645
4.6	Levage initial	h5 (mm)	
4.8	Hauteur de siège/ plate-forme	h7 (mm)	-
4.9	Hauteur du timon / matériel hors tout (min./max.)	h14 (mm)	865 / 1420
4.15	Hauteur des fourches, complètement abaissées	h13 (mm)	85
4.19	Longueur hors tout	l1 (mm)	1780
4.20	Longueur jusqu'à la face des fourches	l2 (mm)	630
4.21	Largeur hors tout	b1/b2 (mm)	720
4.22	Dimensions de la fourche (épaisseur, largeur, longueur)	s / e / l (mm)	59 / 184 / 1150
4.25	Largeur extérieure au-dessus de la fourche (minimale/maximale)	b5 (mm)	570
4.32	Garde au sol au centre de l'empattement, (fourche abaissée)	m2 (mm)	30
4.33c	Largeur d'allée (Ast) avec palettes de 1000 x 1200 mm, charge croisée, plate-forme relevée/abaissée	Ast (mm)	2365
4.34c	Largeur d'allée (Ast) avec palettes de 800 x 1200 mm, charge longitudinale, plate-forme relevée/abaissée	Ast (mm)	2275
4.35	Rayon de braquage	Wa (mm)	1560
5.0 Performances			
5.1	Vitesse de translation, avec/sans charge	km / h	6.0 / 6.0
5.2	Vitesse de levage, avec/sans charge	m / s	0.11 / 0.14
5.3	Vitesse d'abaissement, avec/sans charge	m / s	0.13 / 0.12
5.7	Pente franchissable, avec/sans charge	%	9.0 / 20.0
5.10	Frein de service		Électrique
6.0 Moteurs électriques			
6.1	Capacité du moteur d'entraînement (60 min., application légère)	kW	1.0
6.2	Puissance de sortie du moteur de levage avec un facteur d'application de 15%	kW	1.2
6.3	Batterie conforme à la norme DIN		
6.4	Tension/capacité de la batterie avec décharge de 5 heures	V / Ah	24 / 150
6.5	Poids de la batterie	kg	151
8.0 Divers			
8.1	Type de commande d'entraînement		Continu
10.7	Niveau de bruit à hauteur d'oreille de l'opérateur conformément aux normes EN 12 053:2001 et EN ISO 4871 au travail LpAZ	dB (A)	64
10.7.1	Niveau de bruit à hauteur d'oreille de l'opérateur conformément aux normes EN 12 053:2001 et EN ISO 4871 conduite/levage/ralenti LpAZ	dB (A)	66/70
10.7.2	Tremblements du corps conformément à la norme EN 13 059:2002		-
10.7.3	Tremblements des mains conformément à la norme EN 13 059:2002		< 2,5

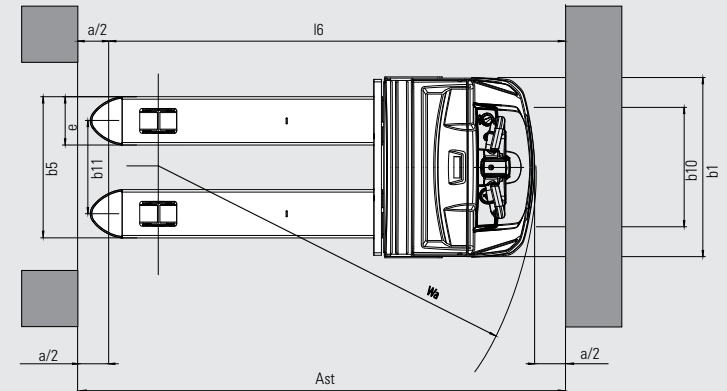
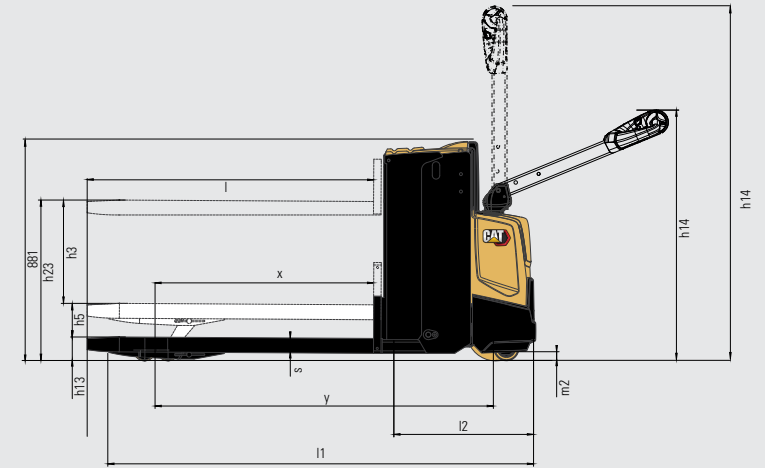

NPP20N3E: avec fourches éleables à 730mm

Ast = $Wa - x + l6 + 200$

Ast = Largeur d'allée

Wa = Rayon de braquage

a = Distance de sécurité (200 mm)

l6 = Longueur de palette

BATTERIES LI-ION

C'EST LE MOMENT DE CHANGER ?



La technologie de batterie lithium-ion (Li-ion) est disponible dans les gammes de chariots électriques à contrepoids et de magasinage Cat®. Même si les batteries plomb-acide restent populaires auprès de nos clients – et ont toujours beaucoup à offrir –, elles doivent faire face à certains défis que les batteries Li-ion peuvent surmonter.

Le changement le plus évident, en passant à la Li-ion, est sans doute de pouvoir faire des recharges d'appoint. Au lieu de changer les batteries entre les équipes, vous pouvez simplement vous brancher sur un chargeur rapide pendant de courtes pauses et garder la même batterie 24 heures sur 24, 7 jours sur 7. Cette solution, ainsi que d'autres avantages en termes d'efficacité, d'environnement et de sécurité, font de la Li-ion une solution très attrayante.



**DURÉE DE VIE
ACCURUE**

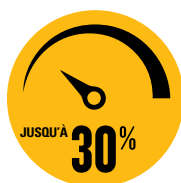

**RENDEMENT
ACCURU**



**DURÉE DE
FONCTIONNEMENT
PLUS LONGUE**

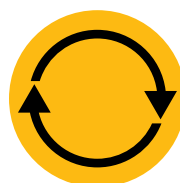

**NIVEAU DE
PERFORMANCE
CONSTAMMENT ÉLEVÉ**



**CHARGE ET RECHARGE
D'APPOINT PLUS
RAPIDES**



**PAS DE
CHANGEMENT
DE BATTERIES**



**PAS
D'ENTRETIEN
QUOTIDIEN**



**PROTECTION
INTÉGRÉE**

Avantages des batteries Li-ion Cat par rapport aux batteries plomb-acide

La technologie Li-ion est un investissement qui doit être envisagée en tenant compte des économies permanentes d'énergie, d'équipement, de main-d'œuvre et de temps d'arrêt.

- **Durée de vie accrue** – 3 à 4 fois celle d'une batterie plomb-acide – et donc réduction du coût global de la batterie.
- **Rendement accru** – pertes d'énergie pendant la charge et la décharge jusqu'à 30 % inférieures – et donc réduction de la consommation d'électricité
- **Durée de fonctionnement plus longue** - grâce à un rendement accru des batteries et à la possibilité de procéder à des recharges d'appoint à tout moment sans endommager la batterie ni raccourcir sa durée de vie.
- **Niveau de performance constamment élevé** – courbe de tension plus constante – et donc productivité optimale du chariot, même en fin de quart de travail.
- **Charge plus rapide** – charge complète en 1 heure seulement avec les chargeurs les plus rapides
- **Pas de changement de batterie** - les recharges d'appoint rapides – 15 minutes pour plusieurs heures de fonctionnement supplémentaire – permettent un fonctionnement continu avec une seule batterie et minimisent les besoins d'achat, de stockage et d'entretien des pièces de rechange.
- **Aucun entretien quotidien** – la batterie se charge sur le chariot et faire le plein d'eau ou contrôler l'électrolyte n'est plus nécessaire
- **Absence de gaz** – ou de déversement d'acide – évite les coûts d'espace, d'équipement et d'exploitation d'une salle de charge équipée d'un système de ventilation
- **Protection intégrée** – le système intelligent de gestion des batterie (BMS) empêche automatiquement les décharges, charges, tensions et températures excessives, tout en éliminant pratiquement la mauvaise utilisation.

Des batteries et chargeurs de différentes capacités sont disponibles. Votre concessionnaire déterminera la combinaison idéalement adaptée à vos besoins. Renseignez-vous auprès de votre concessionnaire concernant notre garantie de 5 ans (en option), soumise à des révisions annuelles pour une plus grande tranquillité d'esprit.

info@catlifttruck.com | www.catlifttruck.com

WFSC2219(09/23) © 2023 MLE B.V. (n° d'enregistrement 33274459). Tous les droits sont réservés. CAT, CATERPILLAR, LETS DO THE WORK, leurs logos respectifs, «Caterpillar Corporate Yellow», «Power Edge» et Cat «Modern Hex» ainsi que les filiales et identités de produit mentionnés dans ce document sont des marques commerciales de Caterpillar qui ne peuvent pas être utilisés sans autorisation.

REMARQUE : Les performances et spécifications peuvent varier en fonction des tolérances de fabrication standard, des conditions de la machine, du type de pneus, de l'état de la surface ou du sol, des applications ou de l'environnement d'utilisation. Les chariots peuvent être illustrés avec des options non standard. Les besoins spécifiques en termes de performance et les configurations disponibles localement doivent être négociés avec votre revendeur de chariots élévateurs Cat. Cat Lift Trucks suit une politique d'amélioration continue des produits. Pour cette raison, certains matériaux, certaines options et certaines spécifications peuvent être modifiés sans avis préalable.



**DOWNLOAD
BROCHURE**



**WATCH
VIDEOS**



**DOWNLOAD
OUR APP**

