



NTR30N2  
NTR50N2



**KIES VOOR COMFORT  
EN PRODUCTIVITEIT**

**SPECIFICATIES**

**TREKKER, 24V, 3.0 - 5.0 TON**





# EFFECTIEVE MEDEWERKERS EN EFFICIËNTE LOGISTIEK

CAT® TREKKERS UIT DE N2 SERIE VERHOGEN DE EFFECTIVITEIT VAN ZOWEL MACHINE ALS BESTUURDER, DANKZIJ EEN ONGEKEND EFFICIËNT ENERGIEVERBRUIK, CONTROLE EN COMFORT. DE SUPERIORITEIT VAN DEZE MACHINES IS GROTENDEELS TE DANKEN AAN HET SLIMME ONTWERP EN DE INTELLIGENTE SYSTEMEN DIE WERDEN ONTWIKKELD VOOR DE NO-N2 SERIE LAAG NIVEAU ORDERVERZAMELTRUCKS. DIE TECHNIEK HEEFT ZICH MEER DAN BEWEZEN.



Deze krachtige trekkers met een capaciteit van 3.0 en 5.0 ton (voor de zware inzet) zijn voorzien van slimme technologie, die voortbouwt op het Cat® Responsive Drive System (RDS). De adaptieve besturing, intelligente bochtbesturing en automatische aanpassing van tractie, versnelling en remmen zorgen voor soepel, nauwkeurig, veilig en plezierig rijden.

Voor een uitstekend comfort, minimale vermoeidheid en maximale tijdsefficiëntie heeft de ruime bestuurderscabine een lage opstap met een onbelemmerde doorgang en in- en uitstap. Een trillingen dempende vloer met driedubbele vering en een comfortabele rugleuning zorgen voor nog meer luxe.

De meeloopbediening biedt goed zicht op de trailer en is vooral handig bij het manoeuvreren om te kunnen koppelen of ontkoppelen. Het is ook prima geschikt om eenvoudige, korte bewegingen met de trekker te maken. Vanuit een looppositie stelt de 'vliegende start' functionaliteit de bestuurder in staat om met versnellen te beginnen al voordat er aan boord wordt gestapt.

De ergonomische bediening is geïntegreerd in het innovatieve stuurwiel en de bestuurder kan er snel bij zonder het stuur los te hoeven laten. De gedempte stuurconsole is moeiteloos te bedienen met beide handen en instelbaar voor de perfecte hoogte en hoekpositie.

## LAGE TOTALE EXPLOITATIEKOSTEN

- Geïntegreerd ontwerp van motor en versnelling zorgt voor meer betrouwbaarheid en een ongeëvenaard energieverbruik.
- Het vereenvoudigde frame uit één stuk met een gelaste stalen constructie is duurzaam en probleemloos.
- Eenvoudige en snelle toegankelijkheid voor controle en onderhoud van systemen en componenten minimaliseert stilstand en zorgt voor lagere kosten.
- Speciale inspectieruimten in het chassis maken een snelle controle van tandwielen, zwenkwiel en aandrijfwielschroef mogelijk.
- De motorkap aan de voorzijde van de trekker kan eenvoudig verwijderd worden (bevestigd met twee schroeven) en geeft snel toegang tot het belangrijkste onderhoudsdeel.
- Extra verwijderbare serviceklep versnelt controle en smering van de aandrijf-unit, evenals het vervangen van het aandrijf wiel.
- Weergave van bedrijfsuren en batterijstatus bevordert correct onderhoud (de optionele gebruikersinterface met kleurendisplay biedt uitgebreide informatie).
- Toegang via pincode (optioneel) voorkomt ongeautoriseerd gebruik.
- De optionele Li-ion batterij verhoogt de efficiency en output, vooral bij intensieve 24/7 omgevingen met meerdere ploegendiensten.

## ONGEËVENAARDE PRODUCTIVITEIT

- Geavanceerde stuurfunctionaliteit past zich snel aan elke verandering in stuurgedrag en rijnsnelheid aan. Dit zorgt voor soepel, ontspannen en veilig rijden.
- Unieke intelligente Curve Control systeem past voortdurend de stuurgevoeligheid, snelheid in bochten en stuurhoekbeperking aan voor behoud van soepel rijgedrag, tractie en balans vanaf het begin tot aan het einde van de bocht.
- De eigenschappen van de besturing worden aangepast tijdens achteruitrijden, zodat de medewerkers in zijwaartse positie met één hand de trekker kan besturen.
- De nieuwste verbeteringen in tractiecontrole zorgen voor een soepele, snelle acceleratie en voorkomen wielspin en gerelateerde slijtage bij het rijden op gladde oppervlakken of bij het trekken van zware lasten.
- De mate van vertraging en de stopafstand zijn eenvoudig te regelen en te voorspellen, zodat de trekker perfect kan worden geplaatst. De instellingen zijn programmeerbaar met TruckTool.
- ECO- en PRO rij-instellingen kunnen worden gekozen op basis van de ervaring van de bestuurder en de toepassing. De instellingen kunnen gedetailleerd worden aangepast om aan specifieke eisen te voldoen.
- De meeloopbediening kan worden geregeld via het stuur met beperkte stuurhoek voor veiligheid. Deze bediening zorgt voor een beter zicht op de trailer en is zeer geschikt voor het manoeuvreren bij koppelen en ontkoppelen en om korte verplaatsingen te maken (optionele zijdelingse bedieningselementen zijn beschikbaar).

- Met de 'vliegende start' functionaliteit kan de bestuurder beginnen met versnellen vanuit de meelooppositie, voordat hij op de vloermat met aanwezigheidsdetectie stapt. Zo kan de rit sneller worden gemaakt.
- Ruime en onbelemmerde bestuurderscabine, met antislipmat, lage opstaphoogte en afwezigheid van struikelgevaar, zorgt voor een snellere doorloop en toegang.
- Eenvoudige toegang tot de batterij, koppeling en vergrendelingsmechanismen zorgen voor vervanging in seconden. De stilstand is minimaal.
- Automatische koppeling (optioneel) vergrendelt de trekker onmiddellijk met de trailer wanneer ze zich in de juiste positie bevinden, terwijl een extra handmatige ontgrendelingsoptie een ontkoppeling mogelijk maakt zonder de trekker te verlaten.
- Optionele mogelijkheden om te koppelen maken het gebruik van trailers met hydraulische of elektrische functies zodat er eenvoudiger en sneller vervoert kan worden.

## VEILIGHEID EN ERGONOMIE

- Zeer comfortabele en drievoudig geveerde vloer heeft een zwevende structuur om schokken en trillingen te dempen en dempt zijdelings om knieën en enkels te ontzien. De dikke, speciale matten verminderen microvibraties.
- Schuine voetsteun minimaliseert belasting voor zittende (zie opties) en lange bestuurders.
- De optimale vorm en hoogte van de rugleuning bevordert een ideale doorloop op heuphoogte en een gemakkelijke doorgang voor bestuurders die goederen dragen. Bovendien verschaft het een veilige leunpositie tijdens het nemen van bochten.
- Innovatief stuurwiel met trillingsdemping kan moeiteloos met elke hand bediend worden en kan worden aangepast op hoogte en stuurhoek voor maximaal comfort.
- Ergonomisch gevormde acceleratiehendels en andere bedieningselementen zijn geïntegreerd in het stuur en gemakkelijk te bedienen door de bestuurder zonder het stuur los te hoeven laten.
- Keuze voor plaatsing hand bovenaan het stuurwiel maakt comfortabel en gecontroleerd achteruitrijden mogelijk onnodig draaien van schouders en polsen.
- Regeneratief remmen werd geoptimaliseerd om het wiegende effect bij een geforceerde noodstop te elimineren. Gecombineerd met de hellingstop en antiblokkeerremmen zorgt dit voor een soepele werking, vertrouwen en veiligheid in alle omstandigheden.
- Extra veiligheidsfuncties (optioneel) zijn onder meer waarschuwingsfunctionaliteiten (rijlicht, knipperlicht, blauwe stip of programmeerbaar rij alarm) en brede zijspiegels voor gebruik bij ladingen breder dan de trekker zelf.



# STANDAARD UITRUSTING EN OPTIES

	NTR30N2	NTR50N2
<b>ALGEMEEN</b>		
Multifunctioneel stuurwiel (elektrisch 200°)	●	●
AAN / UIT met een sleutelschakelaar	●	●
Urenmeter & BDI (batterij ontlading)	●	●
ECO/PRO mode	●	●
Hoge rijsnelheid van 13 km/h (zonder last)	●	●
Aanpassing van de rijsnelheid in bochten	●	●
Maximale rijsnelheid aangepast aan gewicht van de lading	●	●
Vloermat fungeert als dodemanspedaal	●	●
Kraan voor vervangen batterij	●	●
Polyurethaan wielen	●	●
Opgehangen bestuursplatform	●	●
Hellingstop	●	●
Automatische parkeerrem	●	●
<b>ENERGIEBRON</b>		
Li-Ion batterij*	○	○
Loodzuur batterij	○	○
<b>TRAILER KOPPELING</b>		
Handbediende plugkoppeling, pin diameter 25 mm	○	○
Handbediende plugkoppeling, pin diameter 22mm	○	○
Automatische koppeling, pin diameter 25 mm	○	○
Automatische koppeling met ergonomische ontgrendeling, pin diameter 25 mm	○	○
Geen aanhangwagenkoppeling	○	○
<b>TRAILER INTERFACE</b>		
Elektrische 4-pins aansluiting van de trailer	○	○
Elektrische 7-pins aansluiting van de trailer	○	○
Extra aansluitingen voor de hydrauliek bij hydraulische koppeling van de trailer	○	○
<b>OMGEVING</b>		
Ontwerp voor koel- en vriesomgeving, 0C° tot -35C°	○	○
<b>DRIVE CONTROLS</b>		
Meeloopschakelaar in de rugleuning, VOOR- / ACHTERWAARTS	○	○
<b>VEILIGHEID</b>		
Blue point veiligheidslicht in rijrichting	○	○
Red point veiligheidslicht in rijrichting	○	○
Rijlicht in rijrichting	○	○
Werklicht achter	○	○
Brede achteruitkijkspiegels	○	○
Knipperlicht, geel	○	○
Rij alarm (programmeerbaar)	○	○
Brandblusser	○	○

\*Li-ion batterij is optioneel verkrijgbaar in beperkt aantal landen.

● Standaard ○ Optie

## VOLLEDIGE INTEGRATIE LI-ION\* BATTERIJ

Dankzij de volledige integratie van Li-ion-batterijen op de Cat trekkers kan alle batterij gerelateerde informatie duidelijk worden weergegeven via het ingebouwde kleurendisplay.



# STANDAARD UITRUSTING EN OPTIES

	NTR30N2	NTR50N2
<b>WIEL OPTIES</b>		
Polyurethaan tractie- en lastwielen	●	●
Krachtwrijving tractiewiel	○	○
Massief rubberen tractiewiel	○	○
Geprofileerde superelastische achterwielen	○	○
Massief rubberen achterwielen	○	○
<b>UITERLIJK</b>		
Speciale RAL kleur op de stalen kap aan voorzijde	○	○
<b>OVERIGE OPTIES</b>		
Pincode toegang met BDI-display (batterij ontlading)	○	○
Pincode toegang met kleurenscherm	○	○
Kleurendisplay zonder pincodetoegang	○	○
Accessoirerail aan voorzijde	○	○
Scannerhouder	○	○
Houder voor apparaten (RAM-bevestigingen)	○	○
Houder voor diverse wikkels	○	○
Handgreep achter op rugleuning	○	○
Zijdelings batterij vervangen	○	○
Klembord, A4	○	○
Opbergbakken, voorzijde	○	○
Opslagmap onderin het platform	○	○
Rugkussen, kantelbaar naar zitpositie als rug- en voetsteun. In hoogte verstelbaar.	○	○
Voeding, 12 V	○	○
Voeding, USB 5 V	○	○
Stevige, met nylon beklede bumper aan voorzijde	○	○
Verhoogde beschermplaat voorzijde	○	○
Krachtbron: optioneel Li-Ion-batterij (standaard loodzuurbatterij)	○	○

● Standaard ○ Optie



Kenmerken		
1.1	Fabrikant naam	
1.2	Model type aanduiding	
1.3	Aandrijving	
1.4	Besturing	
1.5	Hefcapaciteit nominaal vermogen	Q (kg)
1.7	Nominale trekkkracht	F (N)
1.9	Wielbasis	y (mm)
Gewicht		
2.1b	Gewicht heftruck belast met een maximaal batterijgewicht	kg
2.3	Asbelasting zonder last & met max. batterijgewicht, aandrijfzijde/lastzijde	kg
Wielen, aandrijving en transmissie		
3.1	Banden: PT=Power Thane, Vul=Vulkollan, P=Polyurethaan, N=Nylon, R=Rubber aandrijfzijde/lastzijde	
3.2	Afmetingen banden, aandrijfzijde	(mm)
3.3	Afmetingen banden, lastzijde	(mm)
3.5	Aantal wielen, lastzijde / aandrijfzijde (x = aangedreven)	
3.7	Spoorbreedte (hart op hart), lastzijde	b11 (mm)
Afmetingen		
4.2b	Hoogte	h1 (mm)
4.8	Zit- of stahoogte	h7 (mm)
4.12	Hoogte trek koppeling	h10 (mm)
4.19	Totale lengte	l1 (mm)
4.21	Totale breedte	b1/b2 (mm)
4.25	Breedte over de vorken (min./max.)	b5 (mm)
4.32	Bodemvrijheid, midden wielbasis (vorken omlaag)	m2 (mm)
4.35	Draaicirkel	Wa (mm)
Uitvoering		
5.1	Rijsnelheid, beladen/onbeladen	km/h
5.7	Helling, beladen/onbeladen	%
5.10	Bedrijfsrem	
Elektromotoren		
6.1	Rijmotor vermogen (60 min.)	kW
6.4	Batterijvoltage-/vermogen bij 5-urige ontlading	V/Ah
6.5	Batterij, gewicht	kg
6.6a	Energieverbruik volgens EN 16796 cyclus	kWh/h
Diversen		
8.1	Type rijbesturing	
10.7	Geluidsniveau op oorhoogte van de chauffeur conform EN 12 053:2001 en EN ISO 4871 ingeschakeld LpAZ	dB(A)
10.7.1	Geluidsniveau op oorhoogte van de chauffeur conform EN 12 053:2001 en EN ISO 4871 rijden/heffen/stationair LpAZ	dB(A)
10.7.2	Lichaamstrilling conform EN 13 059:2002	
10.7.3	Hand-armtrilling conform EN 13 059:2002	
10.8	Ontwerp sleepkoppeling / DIN-type, ref. 15170	

Cat Lift Trucks	Cat Lift Trucks
NTR30N2	NTR50N2
Batterij	Batterij
Staand	Staand
3000	5000
600	1000
1120 <sup>3)</sup>	1120 <sup>3)</sup>
1106	1106
616 / 490	616 / 490
Vul / Vul	Vul / Vul
ø250	ø250
ø250	ø250
2 / 1 x	2 / 1 x
650	650
1173	1173
123	123
155 <sup>1)</sup>	155 <sup>1)</sup>
1450 <sup>3)</sup>	1450 <sup>3)</sup>
800	800
794	794
50	50
1306 <sup>3)</sup>	1306 <sup>3)</sup>
Traploos	Traploos
69 <sup>4)</sup>	69 <sup>4)</sup>
73 / - / - <sup>4)</sup>	73 / - / - <sup>4)</sup>
0.9	0.9

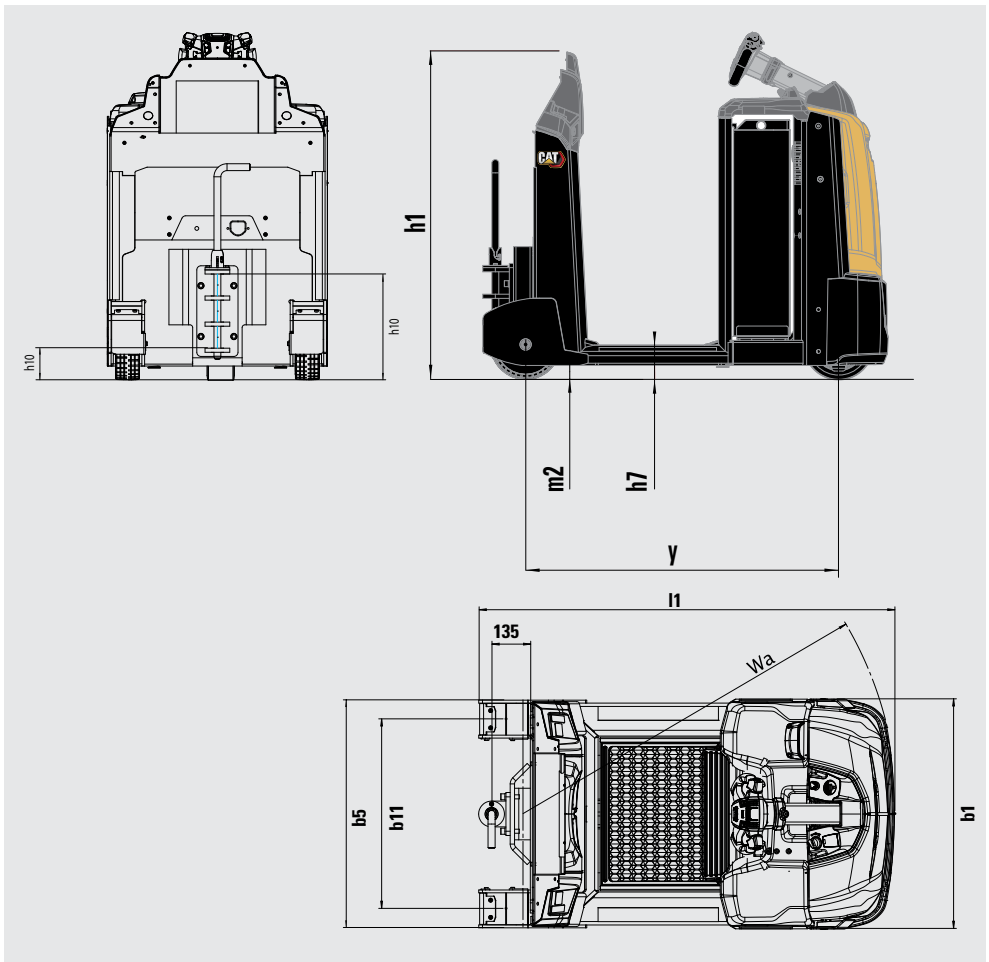

- 1) Andere hoogten voor koppelen leverbaar
- 2) Zie overzicht rij snelheden
- 3) Met 620Ah batterijcapaciteit +100mm
- 4) Onnauwkeurigheidsmarge van 4db(A)

## OVERZICHT RIJSNELHEDEN

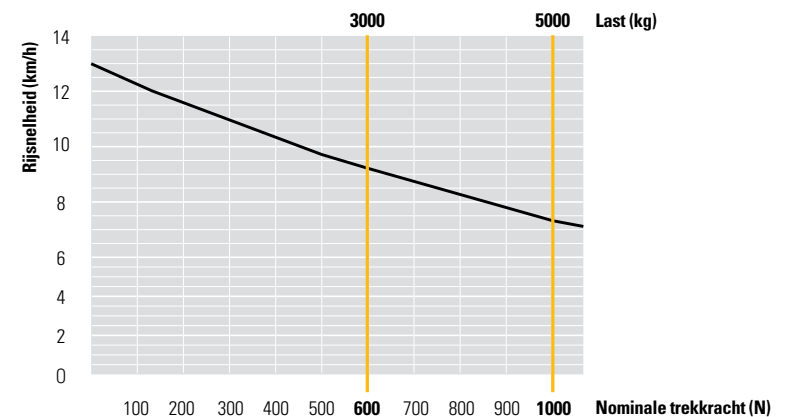



# LI-ION BATTERIJEN

## TIJD OM OVER TE STAPPEN?



Lithium-ion (Li-ion) batterijen zijn verkrijgbaar in het assortiment elektrische Cat®-vorkheftrucks en magazijntrucks. Hoewel loodzuur batterijen een populaire keuze blijven voor onze klanten en nog steeds veel te bieden hebben, kunnen Li-ion op sommige vlakken andere voordelen bieden.

Wellicht de meest merkbare verandering bij het overstappen op Li-ion, is het ontbreken van de batterijwissel. In plaats van deze wissel, kan er tijdens een korte pauze gewoon gebruik gemaakt worden van een snellader, zodat dezelfde batterij 24/7 ingezet kan worden. Dit gemak, samen met andere voordelen op het gebied van efficiëntie, milieu en veiligheid, maakt Li-ion tot een zeer aantrekkelijk alternatief.



**LANGERE  
LEVENSDUUR**



**HOGERE  
EFFICIËNTIE**



**LANGERE  
INZET**

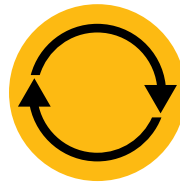

**CONSISTENT HOGE  
PRESTATIES**



**SNELLER  
OPLADEN**



**GEEN  
BATTERIJWISSEL**



**GEEN DAGELIJKS  
ONDERHOUD**



**INGEBOUWDE  
BESCHERMING**

### Cat Li-ion voordelen ten opzichte van loodzuur batterijen

Li-ion is een mogelijke investering die moet worden doorgerekend op basis van besparingen op energie, apparatuur, arbeid en uitvaltijd.

- **Langere levensduur** – 3 tot 4 maal de levensduur van een loodzuur batterij – verlaagt de investering in batterijen
- **Zuiniger met energie** – de energieverliezen tijdens opladen en ontladen zijn tot 30% lager, dus een lager energieverbruik
- **Langere inzetduur** – dankzij de efficiëntere batterijprestaties en de mogelijkheid om tussentijds op te kunnen laden zonder de batterij te beschadigen of de levensduur te verkorten.
- **Continu hoge prestaties** – met een constantere spanningscurve - zorgen voor een hogere productiviteit van de truck, zelfs aan het einde van de ploegendienst
- **Sneller opladen** – volledig opgeladen in slechts 1 uur met de snelste opladerversie
- **Geen batterijwissel** – snel tussentijds opladen – in slechts 15 minuten meerdere uren extra inzetduur – maakt een doorlopende inzet mogelijk met slechts één batterij, waardoor men kan besparen op de aanschaf en opslag van extra exemplaren.
- **Geen dagelijks onderhoud nodig** – tijdens het opladen blijft de batterij in de truck. Water bijvullen of elektrolyten controleren behoort tot het verleden.
- **Geen gasvorming** – of verspilling van zuren – u bespaart op ruimte, apparatuur en exploitatiekosten want een aparte laadruimte of ventilatiesysteem zijn niet meer nodig
- **Ingebouwde bescherming** – het intelligente batterijmanagementsysteem (BMS) voorkomt automatisch overmatig ontladen of opladen, teveel spanning of opwarming en voorkomt daardoor misbruik

Er zijn batterijen en opladers in verschillende capaciteiten verkrijgbaar. Uw dealer kan de meest geschikte combinatie bepalen. Vraag uw dealer ook naar de optionele garantie van 5 jaar, met jaarlijkse controles, voor extra gemoedsrust.

[info@catlifttruck.com](mailto:info@catlifttruck.com) | [www.catlifttruck.com](http://www.catlifttruck.com)

WDuSC2265(09/24) © 2024 MLE B.V. (KvK-nummer 33274459). Alle rechten voorbehouden. "CAT, CATERPILLAR, LET'S DO THE WORK hun respectievelijke logo's, de kleur 'Caterpillar Corporate Yellow' en de styling 'Power Edge' en 'Cat Modern Hex' zijn, net als de hier gebruikte bedrijfs- en productidentiteit, handelsmerken van Caterpillar en mogen niet zonder voorafgaande toestemming van Caterpillar worden gebruikt.

N.B.: de prestatiespecificaties kunnen variëren afhankelijk van de normale productietoleranties, de voertuigconditie, het type banden, de ondergrondcondities, de toepassingen of de bedrijfsomgeving. De weergegeven trucks kunnen zijn uitgerust met optionele accessoires. Specifieke prestatievereisten en lokaal beschikbare configuraties kunt u het beste bespreken met uw Cat Lift Trucks dealer. Cat heftrucks zijn onderhevig aan voortdurende productverbeteringen. Om deze reden kunnen sommige materialen, opties en specificaties zonder voorafgaande kennisgeving worden gewijzigd.



**DOWNLOAD  
BROCHURE**



**WATCH  
VIDEOS**



**DOWNLOAD  
OUR APP**

